

### PROFIL TRANSVERSAL TIP I scara 1:50

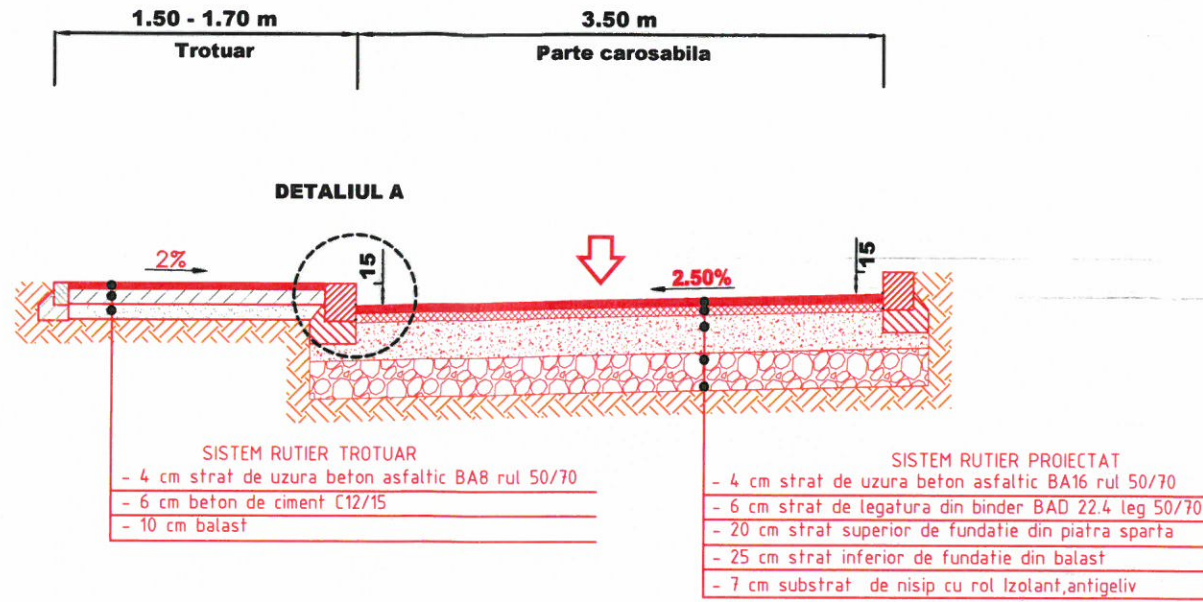

### DETALIUL A AMENAJARE GURA DE SCURGERE CU RAMA DIN FONTA TIP A scara 1:20

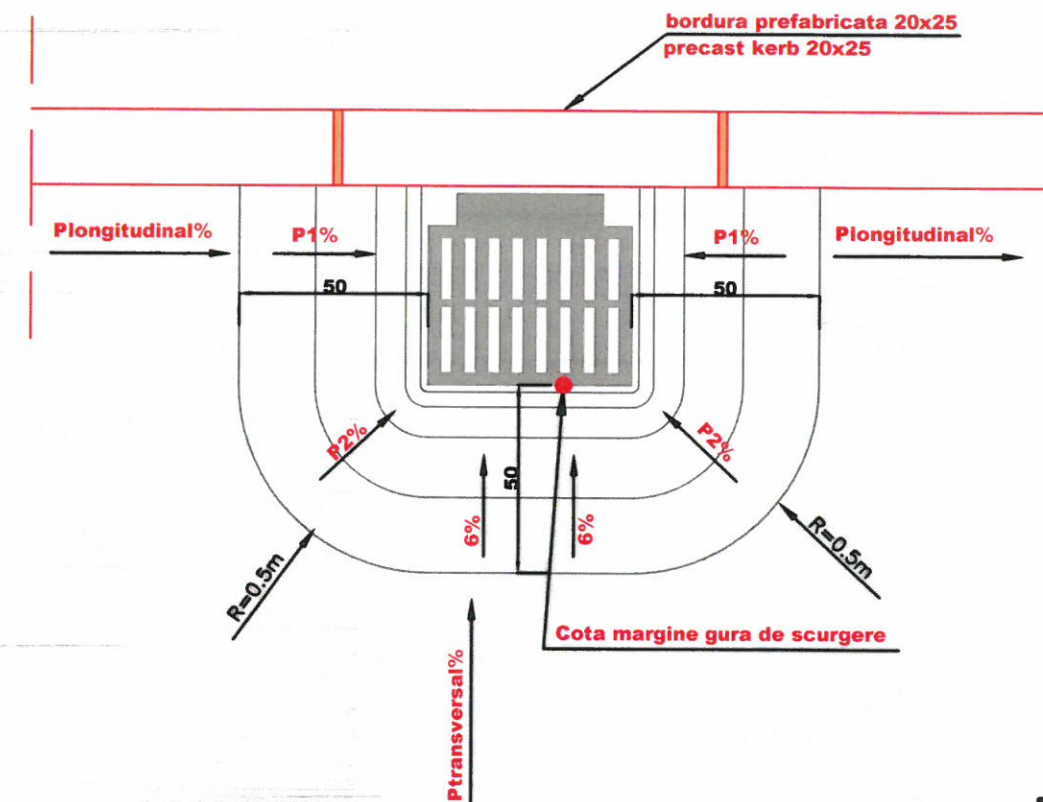

Categoria de importanta a lucrarilor conform HG 766/1997 este "C" (NORMALA)

#### DETALIUL A Sc 1:50

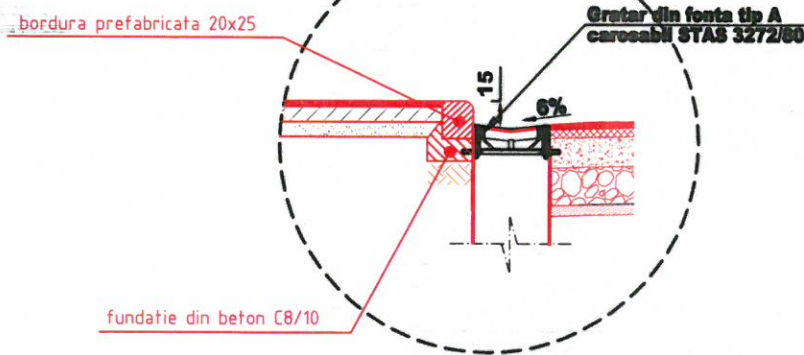

#### DETALIUL B Sc 1:50

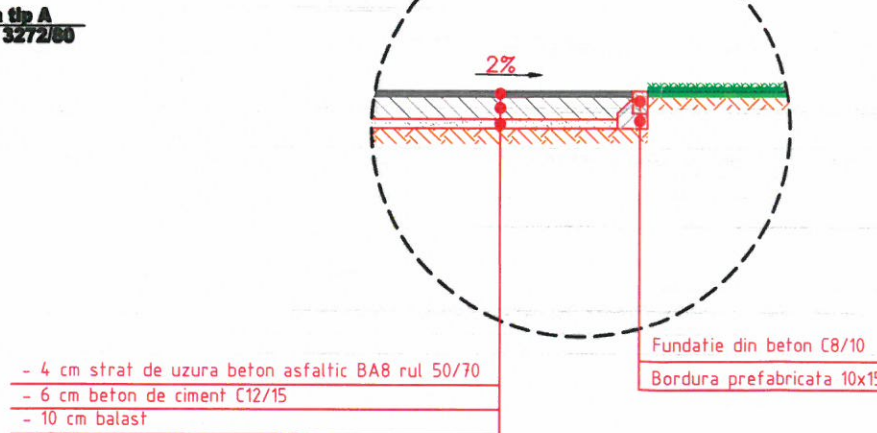

#### LEGENDA:

- Plongitudinal%** - Declivitatea din profilul longitudinal
- Ptransversal%** - Declivitatea din profilul transversal
- 6%** - Declivitatea din profilul transversal in zona gratarului
- Cota margine gura de scurgere** - Cota la marginea gratarului cu rama de fonta al gurii de scurgere (cota impusa)
- P1%** - Declivitatea din profilul longitudinal in zona gratarului
- P2%** - Declivitatea rezultata din racordarea declivitatilor P1% si 6%

#### NOTA:

- Cota margine gratar gura de scurgere se determina din profilul transversal in functie de cota in ax si de declivitatile de 2,5% si 6%;
- Declivitatea P1% se determina functie de cota margine rama gura de scurgere si de cota din profilul in lung corespunzatoare distantei de 50 de cm fata de marginea ramei gurii de scurgere;

#### DETALIU BORDURA 20X25cm SC. 1:20

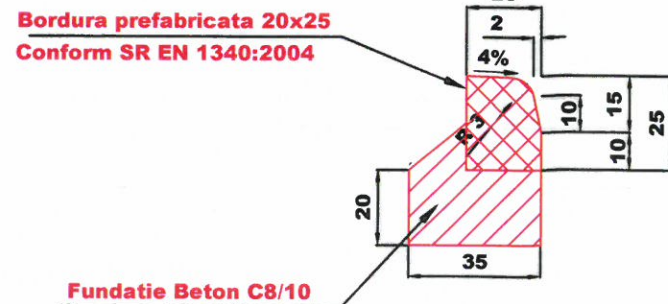

#### DETALIU BORDURA 10X15cm SC. 1:20

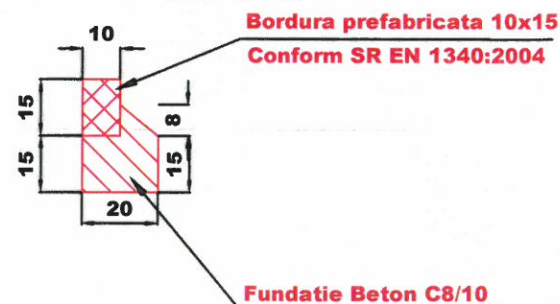

PROIECTANT GENERAL:		M1			
S.C.EURO BUILDING IDEEA S.R.L. Adresa: Mun. Bucuresti, Splaiul Independentei, Nr. 202K, Bl.B1, Sc.2, Parter, Ap.3, Sector 6, Cod Postal: 060022 Reg. Com: J40/251/2011		Modif	Data	PROIECTAT	VERIFICAT
BENEFICIAR: <b>PRIMARIA SECTORULUI 6</b> Adresa: Calea Plevnei, nr. 147-149, Sector 6, Bucuresti Tel: 037.620.43.19, Fax: 037.620.44.46		Verificator			SEF PROIECT
PROIECTAT	Ing. Catalin NEAGU	TITLU PROIECT	REABILITARE SISTEM RUTIER PE STRAZILE DIN SECTORUL 6 AL MUNICIPIULUI BUCURESTI		
VERIFICAT	Ing. Adrian HAIDUCU	TITLU ACTIUNE	LUCRARI DE SISTEMATIZARE VERTICALA - DRUMURI Strada Timisul de Sus		
SEF PROIECT	Ing. Andrei CUTELCA	PLANSA	PROFIL TRANSVERSAL TIP		
APROBAT	Ing. Claudia Popescu	EXEMPLAR NR.	FAZA PROIECT	NUMAR PROIECT	NUMAR PLANSA
DATA: 11/2017	SCARA: 1:50	1	S.F.	014/2017	PTT - 001
Este interzisa copierea, multiplicarea si imprumutarea documentatiei fara aprobarea scrisa a S.C.EURO BUILDING IDEEA S.R.L.					