



ROMÂNIA
CONSILIUL LOCAL AL SECTORULUI 6
AL MUNICIPIULUI BUCUREȘTI

HOTĂRÂRE

privind solicitarea acordului Consiliului General al Municipiului București pentru împuternicirea expresă a Consiliului Local al Sectorului 6 de a hotărî cu privire la asocierea dintre Sectorul 6 al Municipiului București, Municipiul București, Sectorul 1 al Municipiului București, Sectorul 2 al Municipiului București, Sectorul 4 al Municipiului București, Sectorul 5 al Municipiului București pentru realizarea proiectului „**Modernizarea și extinderea sistemului de semaforizare inteligentă (Managementul Traficului București-Ilfov) și prioritizarea vehiculelor de transport public, în vederea creșterii siguranței rutiere, fluidizării traficului și reducerii poluării**”

Având în vedere Referatul de aprobare al Primarului Sectorului 6 și Raportul de specialitate al Direcției Fonduri Externe nr. 777/13.05.2022, din cadrul aparatului de specialitate al Primarului Sectorului 6;

Văzând avizele Comisiilor de specialitate ale Consiliului Local al Sectorului 6, nr. 1 și nr. 5;

Luând în considerare prevederile Planului Național de Redresare și Reziliență aprobat de către Comisia Europeană la data de 27.09.2021 și de către Consiliul Uniunii Europene la data de 28.10.2021;

În conformitate cu prevederile:

- Ghidului Specific pentru Planul Național de Redresare și Reziliență (PNRR), Componenta C10 – Fondul Local;
- Legii nr. 273/2006 privind finanțele publice locale, cu modificările și completările ulterioare;
- Ordonanței de Urgență a Guvernului nr. 124 din 13 decembrie 2021 privind stabilirea cadrului instituțional și financiar pentru gestionarea fondurilor europene alocate României prin Mecanismul de redresare și reziliență, precum și pentru modificarea și completarea Ordonanței de Urgență a Guvernului nr. 155/2020 privind unele măsuri pentru elaborarea Planului național de redresare și reziliență necesar României pentru accesarea de fonduri externe rambursabile și nerambursabile în cadrul Mecanismului de redresare și reziliență;

În temeiul prevederilor art. 139 alin. (3) lit. f) și art. 166 alin. (2) lit. r) și alin. (3), art. 196 alin. (1) lit. a) și art. 197, din Ordonanța de Urgență a Guvernului nr. 57/2019 privind Codul administrativ, cu modificările și completările ulterioare;

Consiliul Local al Sectorului 6

HOTĂRĂȘTE:

Art. 1. Se solicită Consiliului General al Municipiului București împuternicirea expresă a Consiliului Local al Sectorului 6 de a hotărî cu privire la asocierea dintre Sectorul 6 al Municipiului București, Municipiul București, Sectorul 1 al Municipiului București, Sectorul 2 al Municipiului București, Sectorul 4 al Municipiului București, Sectorul 5 al Municipiului București pentru realizarea proiectului „**Modernizarea și extinderea sistemului de semaforizare inteligentă (Managementul Traficului București-Ilfov) și prioritizarea vehiculelor de transport public, în vederea creșterii siguranței rutiere, fluidizării traficului și reducerii poluării**”.

Art. 2. (1) Se aprobă asocierea și Acordul de parteneriat dintre Sectorul 6 al Municipiului București, Municipiul București, Sectorul 1 al Municipiului București, Sectorul 2 al Municipiului București, Sectorul 4 al Municipiului București, Sectorul 5 al Municipiului București, conform Anexei 1 care face parte integrantă din prezenta hotărâre.

(2) Se împuternicește Primarul Sectorului 6 al Municipiului București să semneze Acordul de parteneriat și să efectueze toate operațiunile în vederea derulării acestuia.

(3) Valoarea proiectului ce îi revine Sectorului 6 al Municipiului București este de 6.054.921 lei fără TVA, din care suma eligibilă este 4.922.700 lei.

(4) Sumele reprezentând cheltuieli neeligibile ce revin Sectorului 6 se vor asigura din bugetul local al Sectorului 6 al Municipiului București, în valoare de 1.132.221 lei.

Art. 3. Se aprobă depunerea cererii de finanțare cu titlul „Modernizarea și extinderea sistemului de semaforizare inteligentă (Managementul Traficului București-Ilfov) și prioritizarea vehiculelor de transport public, în vederea creșterii siguranței rutiere, fluidizării traficului și reducerii poluării” în cadrul apelului de proiecte PNRR/2022/C10.

Art. 4. Se aprobă valoarea maximă eligibilă a proiectului cu titlul ”Modernizarea și extinderea sistemului de semaforizare inteligentă (Managementul Traficului București-Ilfov) și prioritizarea vehiculelor de transport public, în vederea creșterii siguranței rutiere, fluidizării traficului și reducerii poluării”, în valoare de 29.536.200 lei fără TVA.

Art. 5. Se vor asigura toate resursele financiare necesare implementării proiectului în condițiile rambursării/decontării sau plății ulterioare a cheltuielilor din instrumente structurale.

Art. 6. Se aprobă Nota de fundamentare a investiției (prevăzută în Anexa 3) și Descrierea sumară a investiției (prevăzută în Anexa 2) la prezenta hotărâre.

Art. 7. Începând cu data prezentei se abrogă Hotărârea Consiliului Local al Sectorului 6 nr. 108/18.04.2022 privind solicitarea acordului Consiliului General al Municipiului București pentru împuternicirea expresă a Consiliului Local al Sectorului 6 de a hotărî cu privire la asocierea dintre Sectorul 6 al Municipiului București, Primăria Municipiului București, Asociația de Dezvoltare Intercomunitară pentru Transport Public București – Ilfov (TPBI), Sectorul 1 al Municipiului București, Sectorul 2 al Municipiului București, Sectorul 3 al Municipiului București, Sectorul 4 al Municipiului București, Sectorul 5 al Municipiului București pentru realizarea proiectului „Modernizarea și extinderea sistemului de semaforizare inteligentă (Managementul Traficului București-Ilfov) și prioritizarea vehiculelor de transport public, în vederea creșterii siguranței rutiere, fluidizării traficului și reducerii poluării”.

Art. 8. (1) Primarul Sectorului 6 prin direcțiile și instituțiile publice implicate vor duce la îndeplinire prevederile prezentei hotărâri, conform competențelor.

(2) Comunicarea și aducerea la cunoștința publică se vor face, conform competențelor, prin grija Secretarului general al Sectorului 6.

Art. 9. Prezenta hotărâre poate fi contestată de cei interesați la instanța competentă, în termenul prevăzut de lege.

PREȘEDINTE DE ȘEDINȚĂ,

Lucian Dubălaru

CONTRASEMNEAZĂ

pentru legalitate conf. art. 243 alin. (1) lit. a)
din O.U.G. nr. 57/2019

Secretarul general al Sectorului 6,

Demirel Spiridon

Nr.: 113

Data: 13.05.2022

ANEXA NR. 1
la H.C.L. al Sectorului 6 nr. 113/13.05.2022

Acord de parteneriat

nr. _____/_____

pentru realizarea proiectului "Modernizarea și extinderea sistemului de semaforizare inteligentă (Managementul Traficului București-Ilfov) și prioritizarea vehiculelor de transport public, în vederea creșterii siguranței rutiere, fluidizării traficului și reducerii poluării"

(acest document reprezintă un model orientativ în scopul reglementării de principiu a aspectelor legale, financiare și de orice alta natură care pot interveni în implementarea în parteneriat a proiectului).

Acordul de parteneriat este supus legislației din România și se încheie până cel târziu la depunerea cererii de finanțare și este parte integrantă din aceasta.

Potrivit prevederilor de la art. 2 lit. jj) din Ordonanța de Urgență a Guvernului nr. 124 din 13 decembrie 2021 privind stabilirea cadrului instituțional și financiar pentru gestionarea fondurilor europene alocate României prin Mecanismul de redresare și reziliență, precum și pentru modificarea și completarea Ordonanței de urgență a Guvernului nr. 155/2020 privind unele măsuri pentru elaborarea Planului național de redresare și reziliență necesar României pentru accesarea de fonduri externe rambursabile și nerambursabile în cadrul Mecanismului de redresare și reziliență, parteneriatul este forma de cooperare între entități de drept public și/sau privat care urmăresc realizarea în comun a reformelor/investițiilor/investițiilor specific locale/proiectelor, pentru care a fost încheiat un act juridic prin care sunt stabilite drepturile și obligațiile părților.

Liderul de parteneriat, beneficiar al unui proiect, este responsabil cu asigurarea implementării proiectului și a respectării tuturor prevederilor contractului de finanțare, sens în care acesta trebuie să aibă în vedere includerea în acordul de parteneriat, după caz, a oricăror prevederi pe care acesta le consideră necesare și care nu contravin, în niciun fel, prevederilor contractului de finanțare, legislației comunitare și naționale incidente.

Art. 1. Părțile

1. **Municipiul București**, cu sediul în Bd. Regina Elisabeta, nr.47, Sector 5, București, codul fiscal 4267117, având calitatea de **Lider de proiect (Partener 1)**, astfel:

Contul de disponibilități (codul IBAN) pentru aplicarea mecanismului decontării cererilor de transfer¹:

.....

Denumirea/adresa unității Trezoreriei Statului:

Contul de venituri (codul IBAN) în care se virează sumele aferente cererilor de transfer:.....

Denumirea/adresa unității Trezoreriei Statului :

2. *Sectorul 1 al Municipiului București, cu sediul în Bd. Banu Manta nr. 9, Sector 1, București, codul fiscal RO4505359, având calitatea de **Partener 2**, astfel:*

Contul de disponibilități (codul IBAN) pentru aplicarea mecanismului decontării cererilor de transfer:

.....

Denumirea/adresa unității Trezoreriei Statului:

Contul de venituri (codul IBAN) în care se virează sumele aferente cererilor de transfer:.....

Denumirea/adresa unității Trezoreriei Statului :

3. *Sectorul 2 al Municipiului București, cu sediul în Str. Chiristigiilor nr. 11-13, Sector 2, București adresa sediului, codul fiscal 4204038, având calitatea de **Partener 3**, astfel:*

Contul de disponibilități (codul IBAN) pentru aplicarea mecanismului decontării cererilor de transfer:

.....

Denumirea/adresa unității Trezoreriei Statului:

Contul de venituri (codul IBAN) în care se virează sumele aferente cererilor de transfer:.....

Denumirea/adresa unității Trezoreriei Statului :

4. *Sectorul 4 al Municipiului București, cu sediul în Bd. George Coșbuc, nr. 6-16, Sector 4, București, codul fiscal RO4316422 având calitatea de **Partener 4**, astfel:*

Contul de disponibilități (codul IBAN) pentru aplicarea mecanismului decontării cererilor de transfer:

.....

Denumirea/adresa unității Trezoreriei Statului:

Contul de venituri (codul IBAN) în care se virează sumele aferente cererilor de transfer:.....

5. *Sectorul 5 al Municipiului București, cu sediul în Str. Fabrica de Chibrituri nr. 9-11 Sector 5, București, codul fiscal 4433953, având calitatea de **Partener 5**, astfel:*

Contul de disponibilități (codul IBAN) pentru aplicarea mecanismului decontării cererilor de transfer:

.....

¹ Cerere de transfer - cererea depusă de către un beneficiar, alții decât cei prevăzuți la art. 9 alin. (1), prin care se solicită coordonatorilor de reforme și/sau investiții sau responsabililor de implementare a investițiilor specifice locale virarea sumelor, în baza contractului de finanțare și a documentației justificative stabilite prin ghiduri specifice pentru demararea și finanțarea activităților proiectului (ORDONANȚA DE URGENȚĂ nr. 124 din 13 decembrie 2021, art. 2 lit. m)).

Denumirea/adresa unității Trezoreriei Statului:

Contul de venituri (codul IBAN) în care se virează sumele aferente cererilor de transfer:.....

6. Sectorul 6 al Municipiului București, cu sediul în Bd Calea Plevnei 147-149, Sector 6, București, codul fiscal 4340730, având calitatea de **Partener 6**, astfel:

Contul de disponibilități (codul IBAN) pentru aplicarea mecanismului decontării cererilor de transfer:

Denumirea/adresa unității Trezoreriei Statului:

Contul de venituri (codul IBAN) în care se virează sumele aferente cererilor de transfer:.....
au convenit următoarele:

Art. 2. Obiectul

(1) Obiectul acestui parteneriat este de a stabili drepturile și obligațiile părților, contribuția financiară proprie a fiecărei părți la bugetul proiectului, precum și responsabilitățile ce le revin în implementarea activităților aferente proiectului: *titlul proiectului*, care este depus în cadrul Planului Național de Redresare și Reziliență, Componenta 10 - Fondul Local, Investiția I.1 - Mobilitate urbană durabilă, subinvestiția I.1.2 - Asigurarea infrastructurii pentru transportul verde - ITS/alte infrastructuri TIC precum și pe perioada de durabilitate și de valabilitate a contractului de finanțare.

(2) Prezentul acord se constituie anexă la cererea de finanțare.

Art. 3. Roluri și responsabilități în implementarea proiectului

(1) Rolurile și responsabilitățile sunt descrise în tabelul de mai jos și corespund prevederilor din Cererea de finanțare:

Organizația	Roluri și responsabilități
Lider de parteneriat (Partener 1)	<ol style="list-style-type: none">Elaborare caiet de sarcini pentru contractarea serviciilor de elaborare Studiu de FezabilitateElaborare Studiu de Fezabilitate pentru teritoriul Municipiului București, pentru totalitatea intersecțiilor semaforizate neincluse în BTMS și intersecții nesemaforizate necesare a fi incluse în BTMS, precum și Caietul de sarcini pentru PTE și execuție pentru coridoarele selectate pentru implementare prin PNRR (6 coridoare), definitive în cadrul SF, ce includ atât intersecții semaforizate cât și nesemaforizate (inclusiv lucrări de construcții pentru montare și punere în funcțiune echipamente, lucrări de racordare a automatelor de dirijare a circulației la o rețea de comunicații, integrare în BTMS și instruire pentru operare și întreținere sistem), inclusiv avize - 3.445.890 leiOrganizare licitație și încheiere contract pentru proiectare și execuție intersecții neincluse în BTMS și pentru cele nesemaforizate, precum și execuție lucrări

modernizare/reabilitare pentru intersecții semaforizate incluse în BTMS, inclusiv asistență tehnică pentru execuție, teste și recepție, pe coridoarele selectate pentru implementare prin PNRR, pentru toate intersecțiile identificate în cadrul Studiului de Fezabilitate. Coridoarele selectate sunt:

- i. Drumul Radial DR11 (Șoseaua București-Târgoviște - Bulevardul Bucureștii Noi - Calea Griviței - Strada Berzei - Strada Vasile Pârvan - Splaiul Independenței)
- ii. Drumul Radial DR3 (Șoseaua Colentina - Calea Moșilor - Strada Mântuleasa - Bulevardul Corneliu Coposu)
- iii. Drumul Radial DR14 (Șoseaua Berceni - Intrarea Nețea)
- iv. Drumul Radial DR8 (Șoseaua Alexandriei - Calea Rahovei - Bulevardul George Coșbuc - Bulevardul Regina Maria)
- v. Drumul Radial DR10 (Bulevardul Iuliu Maniu - Șoseaua Cotroceni - Splaiul Independenței)

Harta coridoarelor selectate este anexată.

Cheltuielile de proiectare și execuție intersecții neincluse în BTMS și pentru cele nesemaforizate, precum și execuție lucrări modernizare/reabilitare pentru intersecții semaforizate incluse în BTMS vor fi suportate de către fiecare partener ce a asumat respectivul coridor conform prezentului acord.

4. Caietul de sarcini pentru PTE și execuție pentru modernizări aferente Centrului de trafic existent, software și hardware, pentru conectarea intersecțiilor aferente coridoarelor propuse prin PNRR, Organizare licitație și încheiere contract pentru proiectare și execuție, inclusiv asistență tehnică pentru execuție, teste și recepție - 1.554.000 lei

Partener 2

1. Împuternicește Liderul de parteneriat pentru derularea procedurilor de achiziție aferente proiectului și derulare proiect pe coridoarele selectate pentru implementare prin PNRR, indiferent dacă arterele rutiere aferente coridorului sunt în prezent în administrarea Partenerului sau nu.
 2. Deleagă o persoană responsabilă de gestionarea colaborării cu Liderul de parteneriat în vederea implementării proiectului pe raza de competență administrativă (include dar fără a se limita la gestionarea fluxurilor de documente de intrare/ ieșire aferente proiectului, monitorizarea implementării contractelor de servicii și lucrări pe raza de competență, emitere avize, recepție, etc.).
 3. Participă prin reprezentantul său la activitățile derulate de Liderul de parteneriat, respectiv contribuie la realizarea activității 1 și recepția livrabilor activităților 2 și 3.
 4. Asigură finanțarea pentru proiectare și execuție intersecții neincluse în BTMS și pentru cele nesemaforizate, precum și execuție lucrări modernizare/reabilitare pentru intersecții
-

semaforizate incluse în BTMS, pentru toate intersecțiile identificate în cadrul SF ce fac parte din Drumul Radial DR11 (Șoseaua București-Târgoviște - Bulevardul Bucureștii Noi - Calea Griviței - Strada Berzei - Strada Vasile Pârvan - Splaiul Independenței) în valoare estimată de 8.614.725 lei, din care cheltuială eligibilă 4.922.700 lei

5. Pune la dispoziția Liderului de parteneriat documentele necesare pentru elaborarea rapoartelor de progres.
6. Asigură implementarea condițiilor necesare pentru prioritizarea și promovarea transportului public pe raza de competență administrativă, prin planificarea benzilor și traseelor dedicate autobuzelor, pe arterele cele mai frecventate și congestionate, acolo unde este necesar și condițiile tehnice permit.

Partener 3

1. Împuternicește Liderul de parteneriat pentru derularea procedurilor de achiziție aferente proiectului și derulare proiect pe coridoarele selectate pentru implementare prin PNRR, indiferent dacă arterele rutiere aferente coridorului sunt în prezent în administrarea Partenerului sau nu.
 2. Participă prin reprezentantul său la activitățile derulate de Liderul de parteneriat, respectiv contribuie la realizarea activității 1 și recepția livrabililor activităților 2 și 3.
 3. Asigură finanțarea pentru proiectare și execuție intersecții neincluse în BTMS și pentru cele nesemaforizate, precum și execuție lucrări modernizare/reabilitare pentru intersecții semaforizate incluse în BTMS, pentru toate intersecțiile identificate în cadrul SF ce fac parte din Drumul Radial DR3 (Șoseaua Colentina - Calea Moșilor - Strada Mântuleasa - Bulevardul Corneliu Coposu) în valoare estimată de 6.596.418 lei, din care cheltuială eligibilă 4.922.700 lei.
 4. Deleagă o persoană responsabilă de gestionarea colaborării cu Liderul de parteneriat în vederea implementării proiectului pe raza de competență administrativă (include dar fără a se limita la gestionarea fluxurilor de documente de intrare/ ieșire aferente proiectului, monitorizarea implementării contractelor de servicii și lucrări pe raza de competență, emitere avize, recepție, etc.)
 5. Pune la dispoziția Liderul de parteneriat documentele necesare pentru elaborarea rapoartelor de progres.
 6. Asigură implementarea condițiilor necesare pentru prioritizarea și promovarea transportului public pe raza de competență administrativă, prin planificarea benzilor și traseelor dedicate
-

autobuzelor, pe arterele cele mai frecventate și congestionate, acolo unde este necesar și condițiile tehnice permit.

Partener 4

1. Împuternicește Liderul de parteneriat pentru derularea procedurilor de achiziție aferente proiectului și derulare proiect pe coridoarele selectate pentru implementare prin PNRR, indiferent dacă arterele rutiere aferente coridorului sunt în prezent în administrarea Partenerului sau nu.
 2. Participă prin reprezentantul său la activitățile derulate de Liderul de parteneriat, respectiv contribuie la realizarea activității 1 și recepția livrabilelor activităților 2 și 3.
 3. Asigură finanțarea pentru proiectare și execuție intersecții neincluse în BTMS și pentru cele nesemaforizate, precum și execuție lucrări modernizare/reabilitare pentru intersecții semaforizate incluse în BTMS, pentru toate intersecțiile identificate în cadrul SF ce fac parte din Drumul Radial DR14 (Șoseaua Berceni - Intrarea Nețea) în valoare estimată de 4.922.700 lei, din care cheltuială eligibilă 4.922.700 lei.
 4. Deleagă o persoană responsabilă de gestionarea colaborării cu Liderul de parteneriat în vederea implementării proiectului pe raza de competență administrativă (include dar fără a se limita la gestionarea fluxurilor de documente de intrare/ ieșire aferente proiectului, monitorizarea implementării contractelor de servicii și lucrări pe raza de competență, emitere avize, recepție, etc.)
 5. Pune la dispoziția Liderul de parteneriat documentele necesare pentru elaborarea rapoartelor de progres.
 6. Asigură implementarea condițiilor necesare pentru prioritizarea și promovarea transportului public pe raza de competență administrativă, prin planificarea benzilor și traseelor dedicate autobuzelor, pe arterele cele mai frecventate și congestionate, acolo unde este necesar și condițiile tehnice permit.
-

Partener 5	<ol style="list-style-type: none">1. Împuternicește Liderul de parteneriat pentru derularea procedurilor de achiziție aferente proiectului și derulare proiect pe coridoarele selectate pentru implementare prin PNRR, indiferent dacă arterele rutiere aferente coridorului sunt în prezent în administrarea Partenerului sau nu.2. Participă prin reprezentantul său la activitățile derulate de Liderul de parteneriat, respectiv contribuie la realizarea activității 1 și recepția livrabilelor activităților 2 și 3.3. Asigură finanțarea pentru proiectare și execuție intersecții neincluse în BTMS și pentru cele nesemaforizate, precum și execuție lucrări modernizare/reabilitare pentru intersecții semaforizate incluse în BTMS, pentru toate intersecțiile identificate în cadrul SF ce fac parte din Drumul Radial DR8 (Șoseaua Alexandriei - Calea Rahovei - Bulevardul George Coșbuc - Bulevardul Regina Maria) în valoare estimată de 11.420.664 lei, din care cheltuială eligibilă 4.922.700 lei.4. Deleagă o persoană responsabilă de gestionarea colaborării cu Liderul de parteneriat în vederea implementării proiectului pe raza de competență administrativă (include dar fără a se limita la gestionarea fluxurilor de documente de intrare/ ieșire aferente proiectului, monitorizarea implementării contractelor de servicii și lucrări pe raza de competență, emitere avize, recepție, etc.)5. Pune la dispoziția Liderul de parteneriat documentele necesare pentru elaborarea rapoartelor de progres.6. Asigură implementarea condițiilor necesare pentru prioritizarea și promovarea transportului public pe raza de competență administrativă, prin planificarea benzilor și traseelor dedicate autobuzelor, pe arterele cele mai frecventate și congestionate, acolo unde este necesar și condițiile tehnice permit.
Partener 6	<ol style="list-style-type: none">1. Împuternicește Liderul de parteneriat pentru derularea procedurilor de achiziție aferente proiectului și derulare proiect pe coridoarele selectate pentru implementare prin PNRR, indiferent dacă arterele rutiere aferente coridorului sunt în prezent în administrarea Partenerului sau nu.2. Deleagă o persoană responsabilă de gestionarea colaborării cu Liderul de parteneriat în vederea implementării proiectului pe raza de competență administrativă (include dar fără a se limita la gestionarea fluxurilor de documente de intrare/ ieșire aferente proiectului, monitorizarea implementării contractelor

de servicii și lucrări pe raza de competență, emitere avize, recepție, etc.)

3. Participă prin reprezentantul său la activitățile derulate de Liderul de parteneriat, respectiv contribuie la realizarea activității 1 și recepția livrabililor activităților 2 și 3.
4. Asigură finanțarea pentru proiectare și execuție intersecții neincluse în BTMS și pentru cele nesemaforizate, precum și execuție lucrări modernizare/reabilitare pentru intersecții semaforizate incluse în BTMS, pentru toate intersecțiile identificate în cadrul SF ce fac parte din Drumul Radial DR10 (Bulevardul Iuliu Maniu - Șoseaua Cotroceni - Splaiul Independenței) în valoare estimată de 6.054.921 lei, din care cheltuială eligibilă 4.922.700 lei.
5. Pune la dispoziția Liderul de parteneriat documentele necesare pentru elaborarea rapoartelor de progres.
6. Asigură implementarea condițiilor necesare pentru prioritizarea și promovarea transportului public pe raza de competență administrativă, prin planificarea benzilor și traseelor dedicate autobuzelor, pe arterele cele mai frecventate și congestionate, acolo unde este necesar și condițiile tehnice permit.

(2) Contribuția la finanțarea cheltuielilor totale ale proiectului

Partenerii vor asigura contribuția la finanțarea cheltuielilor neeligibile ale proiectului așa cum este precizat în Cererea de finanțare și în prezentul acord.

Organizația	Contribuția (unde este cazul)
Lider de parteneriat (Partener 1)	77.190
Partener 2	3.692.025
Partener 3	1.673.718
Partener 4	0
Partener 5	6.497.964
Partener 6	1.132.221

(3) Plățile

Responsabilitățile privind derularea fluxurilor financiare se vor realiza în conformitate cu prevederile Ordonanței de urgență a Guvernului nr. 124/2021 și ale Normelor metodologice de aplicare a prevederilor Ordonanței de urgență a Guvernului nr. 124/2021 privind stabilirea cadrului instituțional și financiar pentru gestionarea fondurilor europene alocate României prin Mecanismul de redresare și reziliență, precum și pentru modificarea și completarea Ordonanței de urgență a Guvernului nr. 155/2020 privind unele măsuri pentru elaborarea Planului național de redresare și reziliență necesar României pentru accesarea de fonduri externe rambursabile și nerambursabile în cadrul Mecanismului de redresare și reziliență, aprobate prin Hotărârea Guvernului nr. 209/2022.

Art. 4. Perioada de valabilitate a acordului de parteneriat

Perioada de valabilitate a acordului începe la data semnării prezentului Acord și încetează la data la care Contractul de Finanțare aferent proiectului își încetează valabilitatea. Prelungirea perioadei de valabilitate a contractului de finanțare conduce automat la extinderea Perioadei de valabilitate a prezentului acord.

Art. 5. Drepturile și obligațiile liderului de parteneriat (Partenerului 1)

A. Drepturile liderului de parteneriat

(1) Liderul de proiect parteneriat are dreptul să solicite celorlalți parteneri furnizarea oricăror informații și documente legate de proiect, în scopul elaborării rapoartelor de progres, a cererilor de transfer, sau a verificării respectării normelor în vigoare privind atribuirea contractelor de achiziție.

B. Obligațiile liderului de parteneriat

(1) Liderul de parteneriat (Partener 1) va semna Cererea de finanțare și Contractul de finanțare.

(2) Liderul de parteneriat (Partener 1) va consulta partenerii cu regularitate, îi va informa despre progresul în implementarea proiectului și le va furniza copii ale rapoartelor de progres și financiare.

(3) Propunerile pentru modificări importante ale proiectului (e.g. activități, etc.), trebuie să fie convenite cu partenerii înainte solicitării aprobării de către MDLPA.

(4) Liderul de parteneriat este responsabil cu transmiterea către MDLPA a cererilor de transfer, împreună cu documentele justificative, rapoartele de progres etc., conform prevederilor contractuale și procedurale.

(5) Liderul de parteneriat are obligația păstrării tuturor documentelor proiectului în original, precum și copii ale documentelor partenerilor, inclusiv documentele contabile, privind activitățile și cheltuielile eligibile în vederea asigurării unei piste de audit adecvate, în conformitate cu legislația comunitară și națională. Toate documentele vor fi păstrate până la închiderea oficială a PNRR sau până la expirarea perioadei de durabilitate a proiectului, oricare intervine ultima.

(6) În cazul în care autoritățile cu competențe în gestionarea fondurilor europene constată neîndeplinirea sau îndeplinirea parțială a indicatorilor proiectului, în funcție de gradul de realizare a indicatorilor de rezultat/țintelor/obiectivelor aferente activităților proprii, liderul de parteneriat și partenerii răspund proporțional sau în solidar pentru reducerile aplicate din sumele solicitate la transfer.

(7) În cazul unui prejudiciu, liderul de parteneriat răspunde solidar cu partenerul din vina căruia a fost cauzat prejudiciul.

(8) În cazul rezilierii/revocării contractului/ordinului de finanțare, liderul de parteneriat și partenerii răspund în solidar pentru restituirea sumelor acordate pentru proiect.

(9) Liderul de parteneriat este responsabil pentru neregulile identificate în cadrul proiectului aferente cheltuielilor proprii.

(10) Liderul de parteneriat, precum și partenerii acestuia cuprind în bugetele acestora sumele aferente finanțării valorii corespunzătoare activității/activităților proprii din proiect, asumate potrivit prevederilor acordului de parteneriat, anexă la contractul/ decizia/ordinul de finanțare, în conformitate cu prevederile OUG nr. 124/2021. Liderul parteneriatului este responsabil cu transmiterea cererilor de transfer pentru plățile care urmează a fi efectuate cât și pentru cererile de transfer distincte care conțin cheltuieli deja efectuate, către coordonatorul de investiții, conform prevederilor contractului de finanțare.

(11) Liderul de parteneriat are obligația deschiderii conturilor corespunzătoare în vederea primirii de la coordonatorul de reformă/ de investiții a sumelor solicitate prin cererile de transfer pentru plățile care urmează a fi efectuate.

Art. 6. Drepturile și obligațiile partenerilor

A. Drepturile Partenerilor 2, 3, 4, 5 și 6

(1) Cheltuielile angajate de Partenerii 2, 3, 4, 5, 6, sunt eligibile în același fel ca și cheltuielile angajate de către liderul de parteneriat corespunzător activității/activităților proprii din proiect. Partenerii au dreptul, prin transfer de către MDLPA, la fondurile obținute din procesul de rambursare/ transfer pentru cheltuielile angajate de către aceștia, care au fost certificate ca eligibile.

(2) În cazul proiectelor implementate în parteneriat, liderul de parteneriat pentru activitățile proprii și partenerii au obligația deschiderii conturilor corespunzătoare în vederea primirii de la coordonatorul de reforme și/sau investiții a sumelor solicitate prin cererile de transfer.

(3) Partenerii au dreptul să fie consultați cu regularitate de către liderul de parteneriat, să fie informați despre progresul în implementarea proiectului și să li se furnizeze, de către liderul de parteneriat copii ale rapoartelor de progres și financiare.

(4) Partenerii au dreptul să fie consultați, de către liderul de parteneriat, în privința propunerilor pentru modificări importante ale proiectului (e.g. activități etc.), înaintea solicitării aprobării de către MDLPA.

B. Obligațiile Partenerilor 2, 3, 4, 5 și 6

(1) Partenerii au obligația de a respecta prevederile legislației naționale și comunitare în vigoare în domeniul achizițiilor publice, ajutorului de stat, egalității de șanse, dezvoltării durabile, comunicării și publicității în implementarea activităților proprii.

(2) Partenerii sunt obligați să pună la dispoziția liderului de parteneriat documentațiile de atribuire elaborate în cadrul procedurii de atribuire a contractelor de achiziție publică, spre verificare.

(3) Partenerii sunt obligați să transmită copii conforme cu originalul după documentațiile complete de atribuire elaborate în cadrul procedurii de atribuire a contractelor de achiziție publică, în scopul elaborării cererilor de transfer

(4) Partenerii sunt obligați să transmită copii conforme cu originalul după documentele justificative, în scopul elaborării cererilor de rambursare/ transfer

(5) Partenerii sunt obligați să pună la dispoziția MDLPA sau oricărui alt organism național sau european, abilitat de lege, documentele și/sau informațiile necesare pentru verificarea modului de utilizare a finanțării nerambursabile, la cerere și în termen de maximum 5 (cinci) zile lucrătoare, și să asigure condițiile pentru efectuarea verificărilor la fața locului.

(6) În vederea efectuării verificărilor prevăzute la alin. anterior, Partenerii au obligația să acorde dreptul de acces la locurile și spațiile unde se implementează Proiectul, inclusiv acces la sistemele informatice care au legătură directă cu proiectul, și să pună la dispoziție documentele solicitate privind gestiunea tehnică și financiară a Proiectului, atât pe suport hârtie, cât și în format electronic. Documentele trebuie să fie ușor accesibile și arhivate astfel încât, să permită verificarea lor.

(7) Partenerii sunt obligați să furnizeze liderului de parteneriat orice informații sau documente privind implementarea proiectului, în scopul elaborării rapoartelor pe parcursul implementării proiectului.

(8) În cazul în care autoritățile cu competențe în gestionarea fondurilor europene constată neîndeplinirea sau îndeplinirea parțială a indicatorilor proiectului, în funcție de gradul de realizare a indicatorilor de rezultat/obiectivelor/țintelor aferente activităților proprii, partenerii răspund proporțional sau în solidar pentru neîndeplinirea lor.

(9) Partenerii au obligația de a restitui MDLPA orice sumă ce constituie plată nedatorată/sume necuvenite plătite în cadrul proiectului, în termen de 5 zile lucrătoare de la data primirii notificării.

(10) Partenerii sunt obligați să țină o evidență contabilă distinctă a Proiectului, utilizând conturi analitice dedicate pentru reflectarea tuturor operațiunilor referitoare la implementarea Proiectului, în conformitate cu dispozițiile legale.

(11) Partenerii sunt obligați să pună la dispoziția auditorului financiar independent și autorizat în condițiile legii toate documentele și/sau informațiile solicitate și să asigure toate condițiile pentru verificarea cheltuielilor de către acesta.

(12) Să păstreze toate documentele originale, inclusiv documentele contabile, privind activitățile și cheltuielile eligibile în vederea asigurării unei piste de audit adecvate, în conformitate

cu regulamentele comunitare și naționale. Toate documentele vor fi păstrate cel puțin 5 (cinci) ani după expirarea perioadei de valabilitate a contractului de finanțare.

(13) În cazul unui prejudiciu, partenerul din vina căruia a fost cauzat prejudiciul răspunde solidar cu liderul de proiect.

(14) Partenerii sunt responsabili pentru cheltuielile afectate de nereguli aferente activităților proprii din cadrul proiectului.

(15) Partenerii au obligația restituirii sumelor reprezentând cheltuieli afectate de nereguli și asigurarea din resurse proprii a contravalorii acestora.

(16) În cazul rezilierii/revocării contractului/ordinului de finanțare, liderul de parteneriat și partenerii răspund în solidar pentru restituirea sumelor acordate pentru proiect.

(17) În cazul în care unul dintre parteneri se retrage din parteneriat, liderul de parteneriat și ceilalți parteneri răspund în solidar pentru restituirea sumelor acordate pentru proiect.

(18) Partenerul este ținut de respectarea de către liderul de parteneriat a termenului de restituire menționat în decizia de reziliere a sumelor solicitate de MDLPA.

(19) Cel puțin unul dintre partenerii trebuie să dețină (în proprietate publică sau privată sau administrare proprietate publică) o clădire publică care este ocupată (în care își desfășoară activitatea) de cel puțin unul dintre parteneri și/sau de alte entități publice din categoria autorităților publice locale, dacă este cazul.

(20) Partenerii împreună cu liderul de parteneriat cuprind în bugetele acestora sumele aferente finanțării valorii corespunzătoare activității/activităților proprii din proiect, asumate potrivit prevederilor acordului de parteneriat, anexă la contractul/ decizia/ordinul de finanțare, în conformitate cu prevederile OUG nr. 124/2021.

(21) Partenerul are obligația ca activitățile/lucrările realizate în cadrul proiectului să contribuie la unul dintre cele șase obiective de mediu, considerate conforme cu principiul de „a nu prejudicia în mod semnificativ” (DNSH - „Do No Significant Harm”), prevăzute în Comunicarea Comisiei - Orientări tehnice privind aplicarea principiului de „a nu aduce prejudicii semnificative” în temeiul Regulamentului privind Mecanismul de redresare și reziliență (2021/C58/01).

Art. 8. Achiziții publice

(1) Achizițiile în cadrul proiectului vor fi făcute de membrii parteneriatului, cu respectarea legislației specifice și generală în vigoare în domeniul achizițiilor publice, a condițiilor din contractul de finanțare, a instrucțiunilor/ordinelor emise de MDLPA și/sau alte organisme abilitate, precum și a protecției mediului, egalității de șanse și nediscriminării.

Art. 9. Proprietatea

(22) Părțile au obligația să mențină proprietatea imobilului construit/modernizat/reabilitat/extins, a bunurilor achiziționate/modernizate, inclusiv a mijloacelor de transport în comun și natura activității pentru care s-a acordat finanțare, pe o perioadă de cel puțin 5 ani de la data efectuării plății finale/ de dare în exploatare și să asigure exploatarea și întreținerea în această perioadă.

(23) Înainte de sfârșitul proiectului, părțile/partenerii vor conveni asupra modului de acordare a dreptului de utilizare a echipamentelor, bunurilor, a mijloacelor de transport în comun etc. ce au făcut obiectul proiectului. Copii ale titlurilor de transfer vor fi atașate raportului final. Părțile au

obligația de a asigura funcționarea tuturor bunurilor, echipamentelor a mijloacelor de transport în comun, ce au facut obiectul finanțărilor nerambursabile, la locul de desfășurare a proiectului și exclusiv în scopul pentru care au fost achiziționate. Părțile au obligația să folosească conform scopului destinat și să nu vândă sau să înstrăineze, sub orice formă obiectele / bunurile, fie ele mobile sau imobile finanțate prin PNRR, pe o perioadă de 5 ani de la de la efectuarea plății finale.

Art. 10. Confidențialitate

Părțile semnatare ale prezentului acord convin să păstreze în strictă confidențialitate informațiile primite în cadrul și pe parcursul implementării proiectului și sunt de acord să prevină orice utilizare sau divulgare neautorizată a unor astfel de informații. Părțile înțeleg să utilizeze informațiile confidențiale doar în scopul de a-și îndeplini obligațiile din prezentul Acord de Parteneriat.

Art. 11 Legea aplicabilă

- (1) Prezentului Acord i se va aplica și va fi interpretat în conformitate cu legea română.
- (2) Pe durata prezentului Acord, părțile vor avea dreptul să convină în scris asupra modificării anumitor clauze, prin act adițional. Orice modificare a prezentului acord va fi valabilă numai atunci când este convenită de toate părțile.

Art. 12 Dispoziții finale

Toate posibilele dispute rezultate din prezentul acord sau în legătură cu el, pe care părțile nu le pot soluționa pe cale amiabilă, vor fi soluționate de instanțele competente.

Întocmit în 7 exemplare, în limba română, câte unul pentru fiecare parte și un original pentru cererea de finanțare.

Semnături

Partener	Reprezentant legal	Semnătură	Data și locul semnării
Lider de parteneriat (Partener 1)	Dan Nicușor-Daniel Primar general		
Partener 2	Armand Clotilde - Marie - Brigitte Primar		

Partener 3	Mihaiu Radu Nicolae Primar
Partener 4	Băluță Daniel Primar
Partener 5	Primar Mircea Horațiu Nicolaidis
Partener 6	Ciucu Ciprian Primar

PREȘEDINTE DE ȘEDINȚĂ,

Lucian Dubălaru

Anexa nr.2

DESCRIERE SUMARĂ A INVESTIȚIEI

În perioada 2006 - 2007, Municipiul București a făcut o investiție consistentă pentru realizarea (Sistemul de Management al Traficului-Bucuresti) denumit în continuare BTMS, acesta reprezentând o soluție integrată pentru managementul mobilității urbane. După finalizarea investiției, BTMS a fost operat, menținut și extins.

Au fost conectate noi dispozitive în teren, ceea ce a condus la extinderea gradului de acoperire al BMTS cu intersecții, artere și coridoare noi. În prezent, în funcție de gradul de operaționalizare al echipamentelor și al rețelei de comunicație, în BTMS sunt integrate un număr de aproximativ 260 intersecții.

Proiectul „Modernizarea și extinderea sistemului de semaforizare inteligentă (Managementul Traficului București-Ilfov) și prioritizarea vehiculelor de transport public, în vederea creșterii siguranței rutiere, fluidizării traficului și reducerii poluării” are ca obiectiv general realizarea unui Sistem Integrat de Management al traficului la nivel Metropolitan pentru Fluidizarea Traficului, Reducerea Poluării, Creșterea Siguranței Rutiere și Promovarea transportului Public, prin modernizarea și extinderea sistemului existent de management al traficului, pentru toate intersecțiile semaforizate din București-Ilfov și realizarea unui Centru Integrat modern de management al traficului.

Ca primă etapă în implementare, prin proiectul înaintat spre finanțare se propune modernizarea și integrarea în sistemul existent de managementul traficului a intersecțiilor aferente unui număr de 5 axe principale de circulație (coridoare) de pe teritoriul Municipiului București, proiectul presupunând intervenții asupra unui număr de aproximativ 85 de intersecții dintre care 48 integrate în BTMS, 28 intersecții care funcționează în regim local și 9 intersecții nesemaforizate. Numărul efectiv al acestor intersecții va fi determinat ca urmare a studiului de fezabilitate, parte din proiect.

Aceste coridoare sunt:

- i. Drumul Radial DR11 (Șoseaua București-Târgoviște - Bulevardul Bucureștii Noi - Calea Griviței - Strada Berzei - Strada Vasile Pârvan - Splaiul Independenței)
- ii. Drumul Radial DR3 (Șoseaua Colentina - Calea Moșilor - Strada Mântuleasa - Bulevardul Corneliu Coposu)
- iii. Drumul Radial DR14 (Șoseaua Berceni - Intrarea Nețea)
- iv. Drumul Radial DR8 (Șoseaua Alexandriei - Calea Rahovei - Bulevardul George Coșbuc - Bulevardul Regina Maria)



v. Drumul Radial DR10 (Bulevardul Iuliu Maniu - Șoseaua Cotroceni - Splaiul Independenței)

De asemenea, proiectul mai presupune conectarea la rețeaua de fibra optică și modernizări aferente Centrului de trafic existent, software și hardware, pentru conectarea intersecțiilor aferente coridoarelor propuse prin acordul de parteneriat.

Proiectul propus spre finanțare, îmbunătățește semnificativ condițiile de siguranță a circulației pe coridoarele selectate, prin:

- Reducerea timpului de deplasare în oraș prin fluidizarea traficului;
- Creșterea siguranței rutiere prin reducerea numărului de accidente;
- Reducerea ratei infraționalității rutiere din zona de acțiune;
- Realizarea unui confort pentru participanții la trafic - autovehicule și pietoni;
- Îmbunătățirea calității și eficienței serviciului de transport public prin prioritizarea vehiculelor în intersecții, ceea ce va duce la creșterea numărului de pasageri;
- Creșterea calității aerului din municipiu prin reducerea emisiilor de noxe (consumul de combustibil).



NOTĂ DE FUNDAMENTARE

<p>Planului Național de Redresare și Reziliență, Componenta 10 - Fondul Local</p>	<p>Titlu apel proiect PNRR/2022/C10 <i>„Modernizarea și extinderea sistemului de semaforizare inteligentă (Managementul Traficului București-Ilfov) și prioritizarea vehiculelor de transport public, în vederea creșterii siguranței rutiere, fluidizării traficului și reducerii poluării”</i></p>
<p>1. Descrierea pe scurt a situației actuale (date statistice, elemente specifice, etc.)</p>	<p>Asociația de Dezvoltare Intercomunitară pentru Transport Public București - Ilfov (denumită în continuare TPBI) a fost înființată în octombrie 2017 și este persoană juridică de drept privat cu statut de utilitate publică, recunoscut prin efectul legii destinate exercitării și realizării în comun a competențelor autorităților administrației publice locale referitoare la furnizarea serviciilor de transport public, în temeiul dispozițiilor Legii nr. 51/2006 republicată cu modificările și completările ulterioare, precum și ale Legii nr. 92/2007 serviciilor de transport public local, cu modificările și completările ulterioare, fiind constituită ca asocieră a tuturor celor 42 de autorități locale ale regiunii București - Ilfov, cu următoarele responsabilități:</p> <ul style="list-style-type: none">• Coordonează implementarea Planului de Mobilitate Urbană Durabilă București-Ilfov 2016-2030 și actualizează planul ori de câte ori este necesar;• Elaborează planul integrat de transport și circulație la nivelul regiunii pentru transportul public de călători și monitorizează implementarea lui;• Asigură integrarea tarifară și introducerea sistemelor moderne de e-ticketing și management de trafic și transport;• Elaborează norme, proceduri, standarde pentru toate tipurile de transport ținând cont de practicile europene și noile tehnologii;• Încheie contractele cu operatorii de transport public de călători și monitorizează realizarea acestor contracte și a indicatorilor de performanță;• Asigură monitorizarea transportului;• Efectuează plățile compensatorii către operatori și urmărește eficientizarea cheltuielilor publice;• Urmărește implementarea proiectelor de investiții;• Coordonează înființarea unui centru de instruire, formare și dezvoltare profesională pentru lucrătorii din domeniu. <p>Autoritățile publice locale membre TPBI dintre care face parte și Municipiul București, prin act administrativ, și-au delegat atribuțiile privind organizarea serviciului de transport public local de călători către asociație, fapt ce permite o abordare integrată la nivelul regiunii.</p> <p>Ca parte din strategia pe termen scurt de implementare a Planului de Mobilitate Urbană Durabilă București-Ilfov 2016-2030 și ca necesitate de conformare cu prevederile Regulamentului 1370/2007 și cu legislația națională, a derivat oportunitatea încheierii unui Contract de delegare a gestiunii serviciilor de transport public de călători prin atribuire directă. În acest sens, în anul 2018 (17 septembrie) a fost încheiat un contract de servicii publice în regim de urgență cu atribuire directă pe perioadă determinată (2 ani) către operatorul STB SA, după publicarea prealabilă în JOUE. Ulterior, au fost încheiate contracte de servicii cu alți operatori regionali care prestau predominant pe traseele din județul Ilfov.</p> <p>Ca parte a strategiei pe termen lung, începând cu iulie 2021 au fost semnate contracte de delegare a gestiunii serviciului de transport public local de călători pe o perioadă de 10 ani pentru realizarea serviciului de transport public de călători în regiunea București -</p>

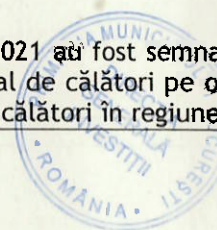

Ilfov pentru un program de transport de aproximativ 95 mil. km pe an, după cum urmează:

Situația contractelor de delegare a gestiunii este prezentată mai jos:

Operator	Data semnare	Valabilitate
STB SA	29.07.2021	10 ani
STV SA	29.07.2021	10 ani
ECOTRANS STCM	29.07.2021	10 ani
REGIO SERV TRANSPORT	14.05.2021	1 an

Conform contractelor încheiate, valorile planificate pentru anul 1 de prestație sunt următoarele:

Operator	Mod transport		Program de transport (km estimați) pentru 1 an de contract
STB SA	Tramvai		18.193.183,93
	Troleibuz		9.486.714,44
	Autobuz	Urban	53.568.699,45
Regional		13.467.402,93	
STV SA	Autobuz	Regional	9.249.795,91
Ecotrans STCM SRL	Autobuz	Regional	1.106.333,94
Regio Serv Transport SRL	Autobuz	Regional	342.158,3

Contractele de servicii publice au fost încheiate între operatori și Asociația de Dezvoltare Intercomunitară pentru Transport Public București - Ilfov (TPBI). Contractele acoperă serviciile prestate cu autobuze, tramvaie și troleibuze pe teritoriul administrativ al Municipiului București și serviciile prestate cu autobuze pe o parte din traseele Județului Ilfov, conform programului de transport.

Prezentăm mai jos evaluarea situației actuale din perspectivă funcționării echipamentelor existente cu care sunt dotate intersecțiilor integrate în BTMS dar și cele ce urmează a fi înrolate în acesta, cât și creșterea capacității Centrului de Trafic la noile volume de date colectate, îmbunătățirea reacției de răspuns la situațiile din teren și noi funcționalități.

Pentru analiza situației existente, o primă activitate, a fost cea de inventariere în stradă a tuturor intersecțiilor și trecerilor de pietoni semaforizate.

În urma centralizării datelor colectate în cadrul acțiunii de inventariere a intersecțiilor semaforizate din București, au rezultat următoarele:

Intersecții

- 260 de intersecții semaforizate înrolate în BTMS, din care 8 treceri de pietoni;
- 223 de intersecții semaforizate neînrolate în BTMS, din care 14 treceri de pietoni;
- 18 de intersecții semaforizate nefuncționale;
- 1 intersecție în curs de execuție;
- 98 de intersecții sunt dotate cu butoane de cerere traversare pentru pietoni;
- 148 de intersecții sunt dotate cu dispozitive acustice pentru nevăzători.

Echipamente

- 91 controllere model ITC 3;
- 248 controllere model ITC 2;
- 19 controllere model Mini ITC2;
- controllere model Mini ITC3;
- 33 controllere SCAE 4012, 4040;
- controllere model ATC;
- 30 controllere tip CC (modele 8000, 10000 și 15000);
- diverse modele (PEEK, SEMAFORICA, SUCCESOR);
- 11 intersecții funcționează cu extensie din automatul de dirijare al unei intersecții adiacente;
- 9294 semafoare LED, din care:
- 827 tip Vehicul Prim Terestru;



- 2317 tip Vehicul Terestru;
- 1010 tip Vehicul Suspendat;
- 3361 semafoare dedicate pietonilor;
- 475 semafoare dedicate utilizatorilor de biciclete;
- 34 semafoare tip Prim Vehicul folosite pentru semaforizarea autobuzelor care circulă deviat pe calea de rulare a tramvaiului;
- 136 semafoare cu 2 ochiuri pentru semaforizarea tramvaielor;
- 190 semafoare cu 4 ochiuri pentru semaforizarea tramvaielor;
- 144 lămpi filatoare V.I.D. (verde intermitent dreapta);
- 800 lămpi filatoare G.I. (galben intermitent);
- 1363 semafoare cu bec (filament incandescent), din care:
- 456 tip Vehicul Terestru;
- 99 tip Vehicul Suspendat;
- 675 semafoare dedicate pietonilor;
- 32 semafoare cu 2 ochiuri pentru semaforizarea tramvaielor;
- 34 lămpi filatoare V.I.D. (verde intermitent dreapta);
- 66 lămpi filatoare G.I. (galben intermitent).
- 794 de camere video de supraveghere, din care:
- 503 folosite de ASB;
- 291 folosite de terți.
- 403 butoane cerere traversare pentru pietoni;
- 1150 dispozitive acustice pentru nevăzători.

Infrastructură

- 3361 stâlpi normali;
- 877 stâlpi cu consolă;
- 556 stâlpi terți (STB, iluminat public, etc);
- 4245 camere de tragere.

În perioada 2006 - 2007, Municipiul București a făcut o investiție consistentă pentru realizarea (Sistemul de Management al Traficului-Bucuresti) denumit în continuare BTMS, acesta reprezentând o soluție integrată pentru managementul mobilității urbane. După finalizarea investiției, BTMS a fost operat, menținut și extins.

Au fost conectate noi dispozitive în teren, ceea ce a condus la extinderea gradului de acoperire al BMTS cu intersecții, artere și coridoare noi. În prezent, în funcție de gradul de operaționalizare al echipamentelor și al rețelei de comunicație, în BTMS sunt integrate un număr de aproximativ 260 intersecții.

Soluția BTMS este un mediu integrat al traficului rutier (IRTE) pentru gestionarea mobilității, în care Serviciile de Gestionare a Traficului (TMS) cooperează cu Sistemele de Supraveghere ale Centrului de Control (CCSS).

Platforma software de managementul traficului OMNIA - UTOPIA a făcut obiectul unei actualizări pentru prima dată în aprilie 2019, atunci când prin module operaționale actualizate s-au adăugat funcționalități superioare, suplimentare celor deja instalate și actualizate (marcate subliniat în listarea de mai jos), moderne, în contextul dezvoltării unui sistem de tip Smart City, printre care:

Serviciile de gestionare a traficului (TMS):

- Controlul traficului urban (UTC) - UTOPIA;
- Managementul transportului public (PTM) - FLASH;
- Supraveghere video (CCTV);
- Sistemele de supraveghere ale centrului de control (CCSM) aflate în funcțiune sunt:
- Supervizorul de strategie (SS) - MISTIC;
- Sistemul de management al defecțiunilor (FMS) - PERFORMER;
- Sistemul de management al rețelei (NMS) - HP Open View;
- Monitorizarea performanței (PM) - BIITS;
- Interfața grafică comună a utilizatorilor (CGUI);
- Interfața de informare privind traficul și deplasarea (TTII) ;
- Sistemele de strategie generală, manager de evenimente și prioritizare transport public;
- Sistemul de Prioritizare a Transportului Public;
- Modul de import/ export modele de simulare și modelare trafic offline cu



platforma PTV Vissim;

- Monitorizarea traficului la nivel macro-rețea; monitorizare, rutare de trafic și estimarea o/d (matrice origine / destinație);
- Interfața cu utilizatorul;
- Interfața cu sisteme externe;
- Manager de evenimente și scenarii;
- Managementul strategiilor și al evenimentelor de trafic;
- Indicatori de performanță;
- Panou de control dashboard.

AUTOMATE DE DIRIJARE A TRAFICULUI

Un automat de dirijare a traficului rutier în intersecții (ADC) este un dispozitiv / sistem electronic destinat să comande, în condiții de siguranță maximă, aprinderea secvențială a semafoarelor electrice prezente într-o intersecție, conform unui program de semaforizare aprobat.

Analiza desfășurată în teren în mun. București a urmărit identificarea tipurilor de ADC din teren, a capacităților funcționale și de integrare în BTMS cât și disponibilitatea și existența încă a producătorilor echipamentelor respective.

Au rezultat următoarele:

Tabel 1. Tipuri ADC existente, capacități funcționale și de integrare în BTMS

Item no	Producator	Tip automat	Numar	Capacitatea de a fi integrate in BTMS	Comentariu
1	SICOR '85	ATC	7	N	Companie preluata de SWARCO
2	ESR Franta	CC 8000	12	N	Nu mai exista
3	ESR Franta	CC 10000	17	N	Nu mai exista
4	ESR Franta / Eurosc Romania	CC 15000	1	N	Nu mai exista
5	CROSS Cehia	CROSS	1	N	-
6	AUTOMATICA Romania	EM CS	3	N	Nu mai exista
7	ESR	ESR	4	N	Nu mai exista
8	Nedeterminat	ALTELE	13	N	-
9	SWARCO Olanda	PEEK	4	N	Companie PEEK preluata de SWARCO
10	SCAE Italia	SCAE OLD	6	N	-
11	SICOR '85	SUCCESSOR	2	N	Companie preluata de SWARCO
12	LaSemaforica	SEMAFORICA	1	N	-
13	SCAE Italia	SCAE	27	D	-
14	SWARCO Austria	SWARCO ITC2	250	D	-
15	SWARCO Austria	SWARCO ITC3	90	D	-
16	SWARCO Austria	SWARCO ITC2 MINI	19	D	-
17	SWARCO Austria	SWARCO ITC3 MINI	9	D	-
TOTAL Automate de Dirijare a Circulației			466		

Toate ADC-urile moderne sunt realizate pe principiul unui PLC (Programmable Logic Controller), fiind în esență niște calculatoare de proces.

În funcție de soluția constructivă aleasă, orice ADC dispune, de regulă, de cel puțin o sursă de alimentare, un microprocesor/microcontroller, modul de intrare/ieșire (pentru interfațarea cu alte echipamente, de exemplu camere video pentru detecția autovehiculelor), modul pentru bucle inductive (pentru detecția autovehiculelor folosind bucle inductive), modul pentru comanda semafoarelor electrice.

ADC-urile moderne, echipate cu microcontrollere sau microprocesoare, dispun de un sistem de operare în timp real (acest sistem de operare în timp real poate fi dezvoltat de la zero de producător sau poate fi un sistem de operare de uz general, adaptat însă cerințelor de funcționare specifice dirijării traficului rutier în condiții de siguranță).

Analiza în funcție de producător și tip de Automat de Dirijare a Circulației este prezentată mai jos:



AUTOMATE DE DIRIJARE A CIRCULATIEI
Clasificare dupa producator



Figura 1. ADC, clasificare după producator

Analiza în funcție de integrabilitatea Automatelor de Dirijare a Circulației în BTMS este:

AUTOMATE DE DIRIJARE A CIRCULATIEI
Clasificare dupa capacitate acestora de a fi centralizate in BTMS

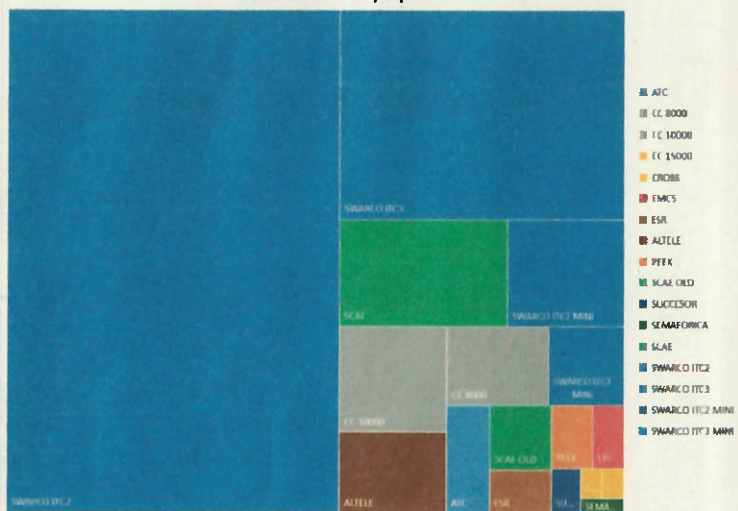

Figura 2. ADC, clasificare după capacitate centralizare în BTMS

Arhitectura sistemului implică platforma de integrare OMNIA și soluția de control adaptiv UTOPIA al traficului rutier pe o întreagă suprafață (nu doar una sau mai multe axe de circulație), atât în funcție de valorile de trafic înregistrate în timp real, cât și în funcție de valorile de trafic istorice (în scopul prevenirii).

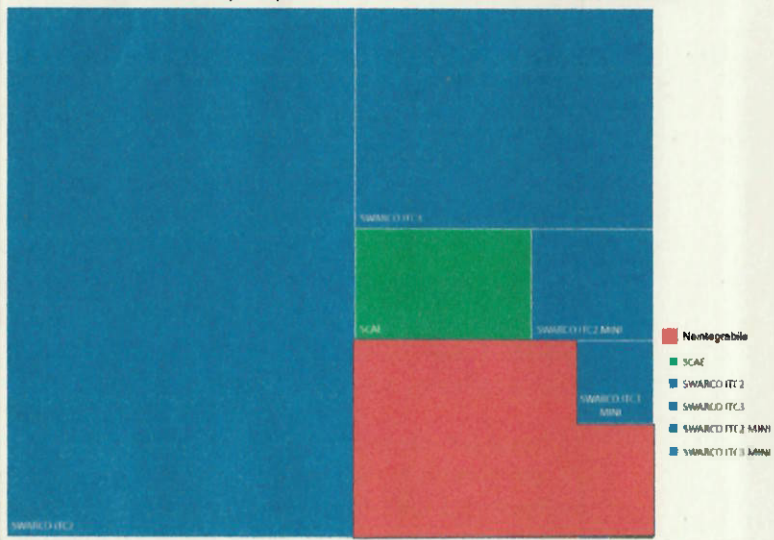
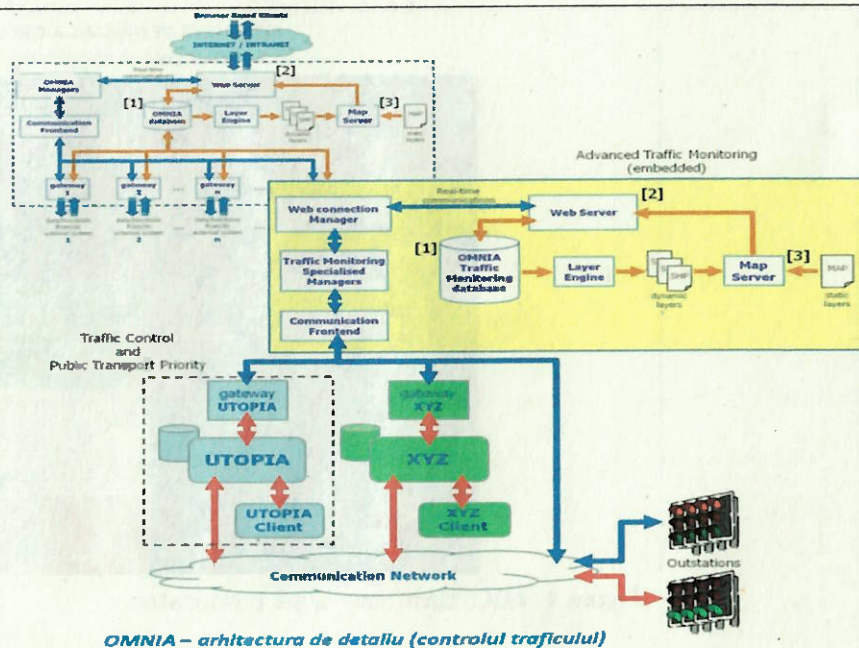

OMNIA - arhitectura de detaliu (controlul traficului)

Figura 3. OMNIA-arhitectura de detaliu (controlul traficului)

În prezent, platforma OMNIA / UTOPIA din BTMS dispune de mai multe module software dedicate asigurării funcției de prioritizare a mijloacelor de transport public:

- Omnibus;
- Utopia Bus Tracker;
- Track Mapping;
- PT Locator.

Omnibus este modul dedicat localizării pe hartă a vehiculelor de transport public. Acest modul software primește informații în timp real referitoare la codul vehicului, coordonatele GPS, viteza și direcția de deplasare. Aceste informații pot proveni din mai multe surse: un sistem de management al parcului de transport public, un sistem simplu de localizare, un server SIRI etc.

Utopia Bus Tracker este modul software care efectuează calculele în timp real având ca scop predicția momentului de timp în care vehiculul de transport public va ajunge în intersecția controlată; calculele sunt iterative astfel încât la fiecare recepție a unui nou pachet de date de la Omnibus se realizează o nouă predicție, îmbunătățindu-se astfel acuratețea sistemului.

PT Locator emite cererile de prioritate către UTOPIA, în urma datelor primite de la modulul Utopia Bus Tracker, și confirmă trecerea vehicului de transport public prin intersecție (pentru dezactivarea cererii de prioritate).

Track Mapping este un modul grafic, necesar pentru definirea rutelor și a liniilor de transport public, precum și a altor markeri folosiți la localizare (intersecții controlate, stații, puncte de inflexiune în traseu etc).

Din punct de vedere al Interoperabilității UTOPIA - SIRI (Service Interface for Real Time Information, pentru acordarea de prioritate vehiculelor PT, UTOPIA poate folosi serviciul SIRI VM, în particular elementul (structura) VehicleMonitoringDeliver. Informațiile minime care trebuie să fie prezente în structură sunt:

- codul de linie;
- codul de serviciu;
- identificatorul de vehicul;
- momentul de timp în care s-a făcut achiziția datelor;
- aderența la orarul de circulație (în avans / în întârziere);
- ultimul marker atins (de regulă, o intersecție sau o stație);



- distanța parcursă de la ultimul marker până în momentul prezent;
- poziția vehiculului (în coordonate WGS84, latitudine și longitudine);
- viteza vehiculului;
- direcția de deplasare (vectorul de deplasare).

Această metodă de prioritzare, pentru a atinge o eficiență ridicată, necesită actualizarea informațiilor stocate de serverul SIRI cel târziu la fiecare 10 secunde (ideal, la fiecare 5 secunde).



Figura 4. Diagrama funcțională pentru prioritzare PT prin comunicație cu server SIRI

<p>2. Necesitatea și oportunitatea investiției pentru care se aplică</p>	<p>Trendul ascendent pe care se află regiunea București-Ilfov a permis creșterea calității vieții. Un efect al acestei creșteri este dorința de a fi mobil (către și dinspre locul de muncă, zone de relaxare, zone comerciale, etc.) în condiții de confort și siguranță. În prezent, aceste două atribute sunt asociate deplasărilor cu autoturismul în defavoarea transportului public, mersului pe jos sau cu bicicleta.</p> <p>În plus, relocarea activităților economice în ultimii ani din București în comunitățile învecinate din arealul metropolitan a generat o migrație a locurilor de muncă în afara orașului, ceea ce implică o navetă zilnică pe rutele care ies din București, navetă care este realizată, de cele mai multe ori, cu autoturismul personal. În același timp, dezvoltările imobiliare rezidențiale din localitățile limitrofe Municipiului București au condus la migrația populației către acestea și a crescut numărul autovehiculelor pe sensurile către municipiu pentru acces la locuri de muncă și acces la servicii (unități de învățământ, servicii medicale, divertisment, etc.).</p> <p>Rețeaua stradală existentă a municipiului București și implicit rețeaua de transport nu poate asigura necesarul pentru dinamica socio-economică, fapt care a condus în ultimii ani la accentuarea fenomenului de congestie atât a traficului intern și de tranzit, cât și a traficului de pe căile de acces spre/dinspre municipiu din localitățile limitrofe ale municipiului București.</p> <p>Creșterea calității vieții nu se poate realiza atât timp cât locuitorii din zona metropolitană folosesc preponderent autoturismul propriu și se ajunge în situația depășirii capacității de circulație a străzilor și intersecțiilor. Acestea generează blocaje în trafic (și nu doar la orele de vârf), făcând deplasarea în oraș o reală provocare pentru participanți.</p> <p>În acest sens, începând cu anul 2008 s-a implementat un sistem de management trafic în Municipiul București care a presupus integrarea intersecțiilor semaforizate și gestionarea acestora în timp real pe baza datelor colectate din teren. Un deficit al acestui sistem îl constituie lipsa integrării tuturor intersecțiilor, ceea ce a condus la sincope în funcționarea sistemului și la atingerea obiectivelor propuse. Suplimentar, două elemente care au contribuit la funcționarea deficitară a BTMS sunt: lipsa unui contract de întreținere a echipamentelor și necorelarea investițiilor în extinderea sistemului de semaforizare inteligentă cu dezvoltarea continuă a orașului ce a condus la creșterea excesivă a numărului de autovehicule utilizate în transportul persoanelor și mărfurilor.</p> <p>În prezent, în BTMS nu este implementat un sistem centralizat de detectare automată a congestiilor în trafic și nici un sistem de răspuns, constatări care susțin necesitatea și oportunitatea investiției propuse.</p>
<p>3. Corelarea cu proiecte deja</p>	<p>Conform PMUD, la nivelul anilor 2008-2009, Swarco și UTI au elaborat și instalat un sistem de Management al Traficului în București (BTMS). Livrarea la cheie a inclus un sistem</p>

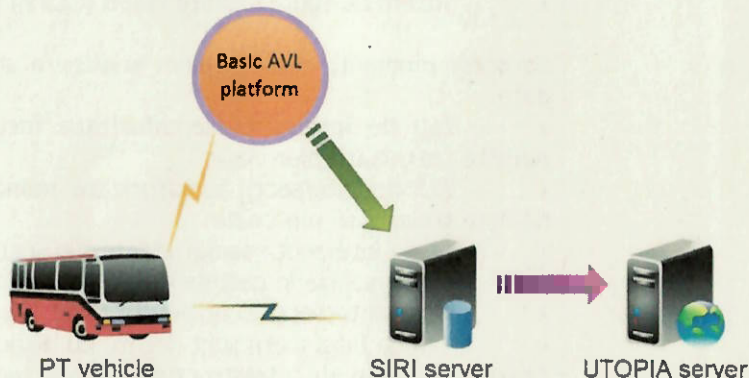
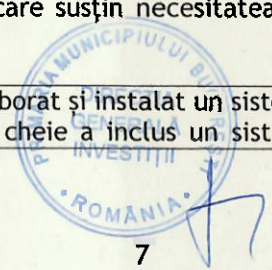

<p>implementate la nivel local</p>	<p>adaptiv de management al transportului public și control al traficului urban cu echipamente de semnalizare luminoasă a circulației cu LED. Instalarea a inclus:</p> <ul style="list-style-type: none"> • Un centru nou de control al traficului • 260 intersecții (cu extindere până la 1.000 intersecții) • Sistem integral adaptiv de control al traficului pe bază SPOT/UTOPIA • 140 dispozitive de control, tip ITC-2 • Sistem PTM FLASH cu integrarea a 300 vehicule • Comunicare prin fibră optică • Sistem de supraveghere video (CCTV) pentru 140 intersecții <p>La acest moment, conform unei analize a situației din teren, au rezultat următoarele date:</p> <ul style="list-style-type: none"> • 260 de intersecții semaforizate incluse în BTMS, din care 8 sunt intersecții dedicate traversării pietonale; • 223 de intersecții semaforizate neincluse în BTMS, din care 14 sunt intersecții dedicate traversării pietonale; • 18 de intersecții semaforizate nefuncționale; • o intersecție în curs de execuție; • 98 de intersecții sunt dotate cu butoane de cerere traversare pentru pietoni; • 148 de intersecții sunt dotate cu dispozitive acustice pentru nevăzători. <p>Aceste elemente ale infrastructurii rutiere sunt echipate astfel:</p> <ul style="list-style-type: none"> • 91 controllere model ITC 3; • 248 controllere model ITC 2; • 19 controllere model Mini ITC2; • controllere model Mini ITC3; • 33 controllere SCAE 4012, 4040; • controllere model ATC; • 30 controllere tip CC (modele 8000, 10000 și 15000); • diverse modele (PEEK, SEMAFORICA, SUCCESOR); • 10 intersecții funcționează cu extensie din automatul de dirijare al unei intersecții adiacente; • 9294 semafoare LED; • 1363 semafoare cu bec (filament incandescent); • 794 de camere video de supraveghere; • 403 butoane cerere traversare pentru pietoni; • 1150 dispozitive acustice pentru nevăzători; • 4245 camere de tragere; • 3361 stâlpi normali; • 877 stâlpi cu consolă; • 556 stâlpi terți (STB, iluminat public, etc). <p>Vor fi asigurate corelările între serviciile de mobilitate urbană din zona funcțională și zona periurbană. Serviciile de transport public se vor prioritiza și promova prin planificarea de benzi și trasee dedicate autobuzelor, pe arterele cele mai frecvente și congestionate. Astfel sectoarele Municipiului București partenere în cadrul proiectului asigură implementarea condițiilor necesare pentru prioritizarea și promovarea transportului public pe raza de competență administrativă, prin planificarea benzilor și traseelor dedicate autobuzelor, pe arterele cele mai frecventate și congestionate, acolo unde este necesar și condițiile tehnice permit.</p>
<p>4. Corelarea cu proiecte în curs de implementare de la nivel local</p>	<p>În ceea ce privește corelarea investiției propuse cu proiectele în curs de implementare de la nivel local, Primăria Municipiului București are în derulare o serie de activități care fac obiectul unor proiecte finanțate prin fonduri nerambursabile aferente perioadei de programare 2014-2020. În acest sens, Municipiul București a semnat contracte de finanțare din Programul Operațional Regional București - Ilfov 2014 - 2020 pentru achiziția a 100 tramvaie și 100 autobuze electrice, iar din Fondul de Mediu pentru achiziția a 130 autobuze hibrid și 100 troleibuze cu autonomie.</p> <p>Finanțarea proiectelor anterior menționate a fost condiționată de prioritizarea transportului public față de traficului general, activitate care a fost susținută atât de existența intersecțiilor în BTMS de pe traseele care tranzitează orașul, cât și prin introducerea benzilor dedicate acolo unde condițiile din teren au permis, precum și modernizarea infrastructurii unde este necesar.</p>

		<p>În consecință, funcționarea sistemului de management al traficului la capacitate maximă va contribui la implementarea cu succes a măsurilor complementare proiectelor ce se află în curs de implementare la nivel local.</p> <p>De asemenea, sunt în curs de realizare acțiuni ale PMB, TPBI, Poliția Rutieră, Poliția Locală de sector și Poliția Locală a Municipiului București de a introduce măsuri de fluidizare a traficului (introducerea sensuri unice, crearea bandă pentru viraj stânga, eliminarea parcuri sau acțiuni pentru sancționarea parcuri ilegale, etc.) ce au rolul de a analiza măsurile complementare necesare a fi introduse pe termen scurt, mediu și lung pentru optimizarea traficului. Aceste măsuri au în vedere și analiza din perspectiva introducerii BTMS.</p> <p>În plus, proiectele de modernizare a infrastructurii rutiere ce vor fi inițiate vor avea în vedere componentele aferente sistemului BTMS și adaptarea la soluția propusă prin proiect. Ne referim aici și la investițiile aflate în curs de implementare din bugetul local prin Administrația Străzilor (101 intersecții).</p>
5.	Corelarea cu celelalte proiecte pentru care se aplică la finanțare	<p>În ceea ce privește corelarea investiției propuse cu proiectele pentru care se aplică la finanțare, Primăria Municipiului București are în curs pregătirea documentațiilor tehnico-economice care vor face obiectul unor proiecte finanțate prin fonduri nerambursabile aferente perioadei de programare 2021-2027. În acest sens, Municipiul București intenționează să continue măsurile de înnoire a parcului de vehicule utilizate în prestarea serviciului de transport public de călători, dar și în infrastructura tehnico-edilitară aferentă.</p> <p>Proiectele anterior menționate vor avea în vedere prioritizarea transportului public față de traficul general, activitate care va fi susținută atât de existența intersecțiilor în BTMS de pe traseele care tranzitează orașul, cât și prin introducerea benzilor dedicate acolo unde condițiile din teren vor permite.</p> <p>În consecință, funcționarea sistemului de management al traficului la capacitate maximă va contribui la implementarea cu succes a măsurilor complementare proiectelor pentru care se va aplica la finanțare.</p>
6.	Efectul pozitiv previzionat prin realizarea obiectivului de investiții	<p>Obiectivul de investiții vizează integrarea treptată a tuturor intersecțiilor din Municipiul București și Județul Ilfov în sistemul de management trafic, precum și optimizarea acestuia prin utilizarea noilor tehnologii. Suplimentar față de investițiile din teren (semaforizare, comunicații, sisteme de detecție, ADC-uri), proiectul are în vedere atât investigarea situației actuale a funcționării echipamentelor existente ale intersecțiilor integrate în BTMS cât și creșterea capacității Centrului de Trafic la noile volume de date colectate și îmbunătățirea reacției de răspuns la situațiile din teren.</p> <p>Privind dintr-un cadru general, efectul pozitiv previzionat prin realizarea obiectivului de investiții va contribui la:</p> <ul style="list-style-type: none"> • reducerea poluării, respectiv reducerea emisiilor de gaze cu efect de seră, creșterea acestora fiind cauza principală a schimbărilor climatice prin eficientizarea deplasărilor diverselor tipuri de vehicule (transport public de persoane, transport de marfă, transport individual, etc.) și schimbarea opțiunilor cu privire la modul de transport utilizat. În acest sens se vor instala la nivelul inelului principal de circulație (bd. Iancu de Hunedoara - șos. Ștefan cel Mare - șos. Mihai Bravu - Calea Văcărești - șos. Olteniței - șos. Viilor, strada Progresului, bd. Geniului, șos. Grozăvești, pasajul Basarab, șos. Nicolae Titulescu și pasajul Victoriei) stații de poluare pentru monitorizarea aerului; • fluidizarea traficului prin coordonarea optimă a deplasărilor de vehicule, pe baza unei infrastructuri de drumuri proiectate și echipate corespunzător (de la sisteme ITS moderne până la marcaje și indicatoare rutiere) și cu o informare în timp real privind opțiunile de reconfigurare a deplasărilor în cazul unor evenimente care obstrucționează deplasarea (accidente, lucrări în carosabil, obstrucționări din cauza condițiilor de mediu, evenimente culturale sau sportive, greve, etc.); • creșterea gradului de siguranță rutieră prin asigurarea unui management adecvat al traficului, utilizarea sistemelor de trafic enforcement, (nerespectarea regimului legal de viteză, treceri pe roșu, blocarea benzilor și căilor proprii destinate transportului public, neacordare de prioritate, etc.) inclusiv măsuri de reducere a stresului conducătorilor de vehicule (evitarea ambuteiajelor, evitarea blocajelor în intersecții, intervenții rapide în cazul diverselor abateri în trafic, etc.); • prioritizarea vehiculelor destinate transportului public, obiectiv care asigură

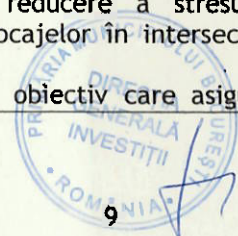

		<p>îndeplinirea celorlalte obiective prezentate mai sus.</p> <p>Acestă investiție, dintr-un cadru mai restrâns, îmbunătățește semnificativ condițiile de siguranță a circulației, prin:</p> <ul style="list-style-type: none"> • Reducerea cu peste 10% a timpului de deplasare în oraș; • Creșterea siguranței rutiere prin reducerea numărului de accidente; • Reducerea ratei infraționalității rutiere din zona de acțiune, cu peste 10%; • Realizarea unui confort pentru participanții la trafic - autovehicule și pietoni; • Îmbunătățirea calității și eficienței serviciului de transport public prin prioritizarea vehiculelor în intersecții, ceea ce va duce la creșterea numărului de pasageri; • Creșterea calității aerului din municipiu prin reducerea emisiilor de noxe (consumul de combustibil). <p>Toate obiectivele enumerate mai sus contribuie la creșterea nivelului de trai și a confortului locuitorilor din regiunea București - Ilfov.</p>		
7.	Modul de îndeplinire a condițiilor aferente investițiilor	<p>Conform condițiilor de aplicare, respectiv criteriilor de eligibilitate ce trebuie îndeplinite pentru finanțarea investiției propuse din PNRR, conform ghidului specific aferent apelului de proiecte PNRR/2022/C10 solicitantul finanțării - Municipiul București se încadrează în cadrul categoriei de solicitanți eligibili pentru investiții în mobilitatea urbană verde - ITS (I.1.2 din ghidul specific).</p> <p>Politicile și măsurile definite în Planul de Mobilitate Urbană Durabilă acoperă toate modurile și tipurile de transport din întreaga aglomerație urbană, publice și private, de pasageri și de marfă, motorizate și nemotorizate, în mișcare și staționare. Pentru a atinge Obiectivele Operaționale enumerate mai sus, PMUD utilizează 7 politici de transport. Aceste politici grupează proiecte similare din diferite tipuri de intervenții și le ordonează în funcție de prioritatea pentru eficiență maximă.</p> <p>Astfel, politicile de transport sunt următoarele:</p> <p>I. Reforma instituțională și întărirea capacității administrative II. Transport public local și feroviar inclusiv intermodalitate și multimodalitate III. Deplasări nemotorizate IV. Siguranța rutieră V. Transport rutier și politică de parcare VI. Îmbunătățirea integrării dintre planificarea urbană și planificarea infrastructurii de transport, spații pietonale VII. Managementul mobilității și ITS</p> <p>Politicile și măsurile definite în Planul de Mobilitate Urbană Durabilă acoperă toate modurile și tipurile de transport din întreaga aglomerație urbană, inclusiv cele publice și private, de pasageri și de marfă, motorizat și nemotorizat, în mișcare și parcarile.</p> <p>În ceea ce privește modul de îndeplinire a condițiilor de eligibilitate a activităților și cheltuielilor aferente investiției, acestea se încadrează în intervențiile eligibile de tip sisteme ITS.</p> <p>Totodată, din punct de vedere al condițiilor ce trebuie îndeplinite, redăm mai jos condițiile pe care investiția propusă le atinge:</p> <ul style="list-style-type: none"> • Alinierea investiției cu măsurile prevăzute în Planul de Mobilitate Urbană Durabilă 2016 - 2030 regiunea București - Ilfov, document strategic aprobat în anul 2017; Planul de mobilitate prevede proiectul nr. G-1 în relație cu proiectul propus spre finanțare. <div data-bbox="440 1877 1513 2065" style="border: 1px solid black; padding: 5px; margin-top: 10px;"> <table style="width: 100%; border-collapse: collapse;"> <tr> <td style="width: 15%; text-align: center; vertical-align: middle;">G-1</td> <td style="text-align: center;"> <p>Managementul Mobilității și ITS</p> <p><i>Centru de Control al Traficului Urban și</i></p> <p><i>Semnalizarea Regimului de Prioritate în</i></p> <p><i>Intersecții</i></p> </td> </tr> </table> </div>	G-1	<p>Managementul Mobilității și ITS</p> <p><i>Centru de Control al Traficului Urban și</i></p> <p><i>Semnalizarea Regimului de Prioritate în</i></p> <p><i>Intersecții</i></p>
G-1	<p>Managementul Mobilității și ITS</p> <p><i>Centru de Control al Traficului Urban și</i></p> <p><i>Semnalizarea Regimului de Prioritate în</i></p> <p><i>Intersecții</i></p>			

Proiectul vizat răspunde la toate obiectivele menționate în PMUD, deoarece aduce îmbunătățiri sistemului de transport public, în vederea:

- Reducerii emisiilor de gaze cu efect de seră precum și reducerea poluării fonice;
- Creșterii siguranței și a securității traficului și transportului public.
- Prioritizării transportului public

- Asigurarea corelării investiției cu serviciile de mobilitate urbană din zona de funcționare și zona periurbană este îndeplinită prin integrarea și colerarea investiției propuse cu sistemul BTMS deja operațional, existent la nivelul Municipiului București;

- Asigurarea serviciilor de transport public în zonele urbane funcționale prin asigurarea prioritizării și promovării transportului public, măsuri ce includ planificarea benzilor și traseelor dedicate transportului public, pe arterele cele mai frecventate și congestionate acolo unde situația din teren permite (strazii/bulevarde cu minim două benzi pe sens).

- Asigurarea conformității contractului de delegare a gestiunii serviciului de transport public de călători cu Regulamentul (CE) nr. 1370/2007 se dovedește prin avizul Consiliului Concurenței nr. 4833/13.05.2021, document ce se constituie ca anexă la prezenta notă de fundamentare.

Indicatorul obiectivului de investiții este reprezentat de 1 UAT, respectiv Municipiul București care va dezvolta prin intermediul acestei investiții sistem de transport inteligent.

8. Descrierea procesului de implementare

În ceea ce privește descrierea procesului de implementare a investiției integrate, la acest moment s-a realizat o etapizare a investiției care a ținut seama de încadrarea în timp cu licitațiile menționând riscurile privind contestațiile.

Tabel 2. Grafic implementare proiect BTMS

Estimarea activităților principale privind proiectul Modernizarea și extinderea sistemului de semaforizare inteligentă (S

Nr. Crt.	Activități	Durată [Luni]	2021						
			Iunie	Decembrie	ianuarie	Februarie	Martie	Aprilie	Mai
1	inventariere intersecții - București	2							
2	Sesiune de prezentări online- potențial furnizori / identificare de noi tehnologii și soluții	1							
3	inventariere intersecții Ilfov	0,5							
4	Corelare date teren cu rețeaua Net City	0,5							
5	Ridicarea coordonate GPS pentru atomatele celor 471 ADX-uri Automate Dirijare	0,5							
6	inventariere Centru de Control al Traficului București (ASB)	0,5							
7	Colectare date ASB	1,5							
8	Elaborare Studiu Tehnico-Economic /termen 1 Martie 2022 -TPB1	2							
9	Elaborare Notă Conceptuală și Tema de Proiectare - TPB1	0,5							
10	Aprobare continuare proiect (TPB1, PMB, CJ)	0,5							
11	Elaborare Caiet de Sarcini pt. Achiziție Studii de Fezabilitate și DALI (6+1+1 sau 6x5+30 loturi/ 6 sectoare+1 lot Centru de Trafic Net Rețea fibră optică) pentru 260 intersecții și TP din BTMS, +225 intersecții și TP Semaforizate +100 intersecții și treceri de pietoni NOI pentru care există aviz de la poliție + 80 pentru care există SF și se află în diverse faze de proiectare). Total *665. Lotizarea se va dimensiona pe baza strategiei de planificare a intervențiilor, radialele și inele principale, dar și pe baza recomandărilor de la Brigada de Poliție Rutieră - TPB1	2							
12	**Demarat procedură de Achiziție pentru Studiile de Fezabilitate și DALI (8 sau 32 loturi)	3							
13	***Execuție contracte pentru elaborarea Studiilor de Fezabilitate și DALI (include caietele de sarcini pentru achiziția Proiectării și a Execuției)	6							
14	Aprobare HCSMB indicatori de performanță+ rectificarea de buget	2							
15	**Demarat procedură de Achiziție pentru Proiectare + Execuție - ASB/PMB	3							
16	Execuție contracte de Proiectare (min. 6 luni) și Execuție lucrări (min. 8 luni) /include achiziția de echipamente	14							

Durată 30 de Luni din Martie 2022, respectiv finalizare în luna AUGUST 2024

Notă * În perioada următoare acest număr va fi actualizat
 ** Durata de 3 luni este stabilită în cazul eventualei perioade de contestații care nu poate fi depășită și care va duce la o decolare a termenelor corespunzătoare
 *** Minim 6 luni

Ca și etapizare, pentru etapa I, sistemul BTMS actual se va aduce, cel puțin, la parametri proiectați inițial și ținând seamă de actualizările efectuate în timp, precum și modernizarea celor 260 de intersecții din cadrul sistemului, inclusiv a Centrului de Management de Trafic, în etapa II se vor conecta toate intersecțiile semaforizate la BTMS (225) și în etapa III se va continua extinderea BTMS pe principalele axe de acces în oraș (12 axe) și pregătirea în vederea conectării cu viitoarele drumuri orbitale prin care se asigură legătura cu autostrada A0. Menționăm faptul că dotarea inelului principal de circulație cu stații de poluare se va efectua tot în Etapa I.

Lotizarea se va efectua la nivel de SF sau DALI.





Figura 5. Principalele axe de circulație (1-12) și inelul principal (13)

Pentru finanțarea prezentului proiect prin PNRR se propune realizarea proiectului pe coridoarele și intersecțiile aferente coridoarelor 3,8,10,11 și 14, de pe teritoriul sectorarelor sectoarelor 1,2,4,5 și 6 așa cum acestea au fost agreate cu sectoarele, acesta constituind primul lot al investiției integrate. Coridoarele ce fac obiectul intervențiilor sunt prezentate în figura de mai jos.



Figura 6. Coridoare și intersecții selectate pentru finanțare prin PNRR

Aceste coridoare sunt:

- i. Drumul Radial DR11 (Șoseaua București-Târgoviște - Bulevardul Bucureștii Noi - Calea Griviței - Strada Berzei - Strada Vasile Pârvan - Splăiul Independenței)
- ii. Drumul Radial DR3 (Șoseaua Colentina - Calea Moșilor - Strada Mântuleasa -

		Bulevardul Corneliu Coposu)
	iii.	Drumul Radial DR14 (Șoseaua Berceni - Intrarea Nețea)
	iv.	Drumul Radial DR8 (Șoseaua Alexandriei - Calea Rahovei - Bulevardul George Coșbuc - Bulevardul Regina Maria)
	v.	Drumul Radial DR10 (Bulevardul Iuliu Maniu - Șoseaua Cotroceni - Splaiul Independenței)

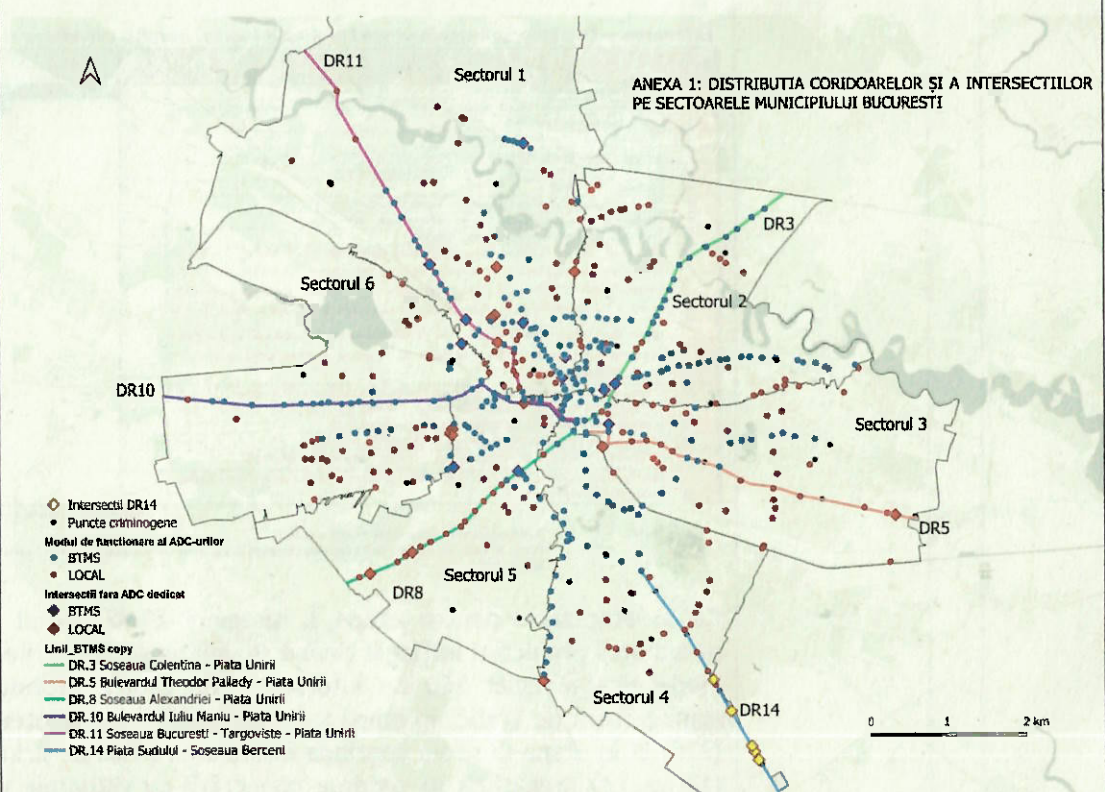
9. Alte informații

Față de informațiile prezentate în secțiunile anterioare, considerăm necesară includerea datelor referitoare la costurile estimative ale implementării investiției în integralitatea sa, cu mențiunea că acestea vor fi detaliate într-o etapă ulterioară pregătirii proiectului, respectiv după elaborarea studiului de fezabilitate.

Tabel 3. Evaluare cost total proiect BTMS

Evaluare costuri proiect					
Nr. Crt.	Denumire componentă	U.M.	Cant.	P.U. EURO	Valoare EURO
1	DALI + Execuție pentru Modernizare Intersecții din BTMS	buc	260	70.000	18.200.000
2	DALI + Execuție -Modernizare și introducere în BTMS	buc	225	110.000	24.750.000
3	DALI + Execuție -Modernizare și introd. în BTMS/Intersecții Ilfov	buc	18	146.000	2.628.000
4	DALI + Execuție -Modernizare și introd. în BTMS/Treceri de pietoni Ilfov	buc	8	70.000	560.000
5	Execuție - Intersecții Noi (există SF-uri și proiecte în diverse faze)	buc	80	146.500	11.720.000
6	SF-uri /Proiectare/Execuție Intersecții Noi	buc	100	160.000	16.000.000
7	Modernizare și Extindere Centru de Trafic	buc	1	200.000	200.000
8	Management de Proiect	buc	1	100.000	100.000
				693	74.158.000

Euro
(Fără TVA)

Valoarea estimată pentru realizarea proiectului este de aproximativ 74.158.000 Euro (fără TVA). Costurile cu serviciile de fibră optică (extindere rețea, conectare la ADC-uri, Concentratoare) și stațiile de poluare montate pe inelul principal, nu sunt incluse.

Într-o primă etapă, pentru finanțarea investiției, Municipiul București a încheiat un acord de parteneriat cu 5 sectoare ale municipiului București pentru a maximiza atragerea fondurilor nerambursabile din PNRR în vederea finanțării documentațiilor de atribuire și implementării proiectului pe Coridoarele și intersecțiile selectate pentru finanțare prin PNRR.

Astfel, bugetul proiectului ce va fi implementat prin PNRR este de **42.609.318** lei din care **29.536.200** lei cheltuieli eligibile și **13.073.118** lei cheltuieli neeligibile, sume fără TVA.

Lei fără TVA

Organizația	Valoare proiect	Eligibil	Neeligibil
Municipiul București	4,999,890	4,922,700	77,190
sectorul 1	8,614,725	4,922,700	3,692,025
sectorul 2	6,596,418	4,922,700	1,673,718
sectorul 4	4,922,700	4,922,700	0
sectorul 5	11,420,664	4,922,700	6,497,964
sectorul 6	6,054,921	4,922,700	1,132,221
TOTAL	42,609,318	29,536,200	13,073,118



**STATUTUL ASOCIAȚIEI DE DEZVOLTARE INTERCOMUNITARĂ
„ASOCIAȚIA DE DEZVOLTARE INTERCOMUNITARĂ PENTRU TRANSPORT
PUBLIC BUCUREȘTI-ILFOV”**

Asociații:

- 1. MUNICIPIUL BUCUREȘTI, prin Consiliul General al Municipiului București, cu sediul în București, B-dul Regina Elisabeta nr. 47 sector 5, cod poștal 050013, reprezentat de GABRIELA FIREA, în calitate de Primar General, legal împuternicit în acest scop prin Hotărârea Consiliului General al Municipiului București nr. 140 din 11.04.2017;**
- 2. JUDEȚUL ILFOV, prin Consiliul Județean Ilfov, reprezentat de PETRACHE MARIAN, CNP [REDACTAT] în calitate de președinte al Consiliului Județean Ilfov, legal împuternicit în acest scop prin Hotărârea Consiliului Județean Ilfov nr. 30 din 26.04.2017;**
- 3. ORAȘUL BRAGADIRU, prin Consiliul Local al Orașului Bragadiru, cu sediul în Orașul Bragadiru, Șos Alexandriei nr. 249, Județ Ilfov, reprezentată de CIMPOERU VASILE, CNP [REDACTAT] în calitate de primar, legal împuternicit în acest scop prin Hotărârea Consiliului Local Bragadiru, Județ Ilfov nr. 64 din 07.06.2017;**
- 4. ORAȘUL BUFTEA, prin Consiliul Local al Orașului Buftea, cu sediul în Orașul Buftea, Piața Mihai Eminescu nr. 1, Județ Ilfov, reprezentată de PISTOL GHEORGHE, CNP [REDACTAT] în calitate de primar, legal împuternicit în acest scop prin Hotărârea Consiliului Local Buftea, Județ Ilfov nr. 52 din 23.05.2017;**
- 5. ORAȘUL CHITILA, prin Consiliul Local al Orașului Chitila, cu sediul în Orașul Chitila, Str. Ion Olteanu nr. 6, județul Ilfov, reprezentat de domnul OPREA EMILIAN, CNP [REDACTAT] în calitate de primar, legal împuternicit în acest scop prin Hotărârea Consiliului Local al Orașului Chitila nr. 36 din 18.05.2017;**
- 6. ORAȘUL MĂGURELE, prin Consiliul Local al Orașului Măgurele, cu sediul în Orașul Măgurele, str. Fizicienilor, județul Ilfov, reprezentat de domnul MIHAI MARIUS CRISTIAN, CNP [REDACTAT] în calitate de viceprimar, legal împuternicit în acest scop prin Hotărârea Consiliului Local al Orașului Măgurele nr. 146 din 10.09.2018;**
- 7. ORAȘUL PANTELIMON, prin Consiliul Local al Orașului Pantelimon, cu sediul în Orașul Pantelimon, str. Sf. Gheorghe nr. 32, județul Ilfov, reprezentat de domnul IVAN**





MARIAN, CNP [REDACTED] în calitate de primar, legal împuternicit în acest scop prin Hotărârea Consiliului Local al Oraşului Pantelimon nr. 88 din 26.06.2017;

8. ORAŞUL POPEŞTI-LEORDENI, prin Consiliul Local al Oraşului Popeşti-Leordeni, cu sediul în Oraşul Popeşti-Leordeni, Piaţa Sf. Maria nr.1, judeţul Ilfov, reprezentat de domnul IACOB PETRE, CNP [REDACTED] în calitate de primar, legal împuternicit în acest scop prin Hotărârea Consiliului Local al Oraşului Popeşti-Leordeni nr. 48 din 18.05.2017;

9. ORAŞUL VOLUNTARI, prin Consiliul Local al Oraşului Voluntari, cu sediul în Oraşul Voluntari, Bd. Voluntari nr. 74, judeţul Ilfov, reprezentat de domnul PANDELE FLORENTIN-COSTEL, CNP [REDACTED] în calitate de primar, legal împuternicit în acest scop prin Hotărârea Consiliului Local al Oraşului Voluntari nr. 103 din 07.06.2017;

10. COMUNA 1 DECEMBRIE, prin Consiliul Local al Comunei 1 Decembrie, cu sediul în comuna 1 Decembrie, Strada Crişana nr. 1, judeţul Ilfov, reprezentată de PETRE GHEORGHE, CNP [REDACTED] în calitate de primar, legal împuternicit în acest scop prin Hotărârea Consiliului Local 1 Decembrie, Judeţ Ilfov nr. 21 din 31.05.2017;

11. COMUNA AFUMAŢI, prin Consiliul Local al Comunei Afumaţi, cu sediul în Comuna Afumaţi, Şoseaua Bucureşti-Urziceni nr. 151, judeţul Ilfov, reprezentată de domnul DUMĂNICĂ GABRIEL, CNP [REDACTED] în calitate de primar, legal împuternicit în acest scop prin Hotărârea Consiliului Local al Comunei Afumaţi nr. 18 din 31.05.2017;

12. COMUNA BERCENI, prin Consiliul Local al Comunei Berceni, cu sediul în Comuna Berceni, Bld. 1 Mai nr. 233, judeţul Ilfov, reprezentat de domnul COVRIGEA GHEORGHE, CNP [REDACTED] în calitate de primar, legal împuternicit în acest scop prin Hotărârea Consiliului Local al Comunei Berceni nr. 33 din 31.05.2017;

13. COMUNA BRĂNEŞTI, prin Consiliul Local Brăneşti, cu sediul în Comuna Brăneşti, DN 3, judeţul Ilfov, reprezentat de domnul CISMARU NICULAE, CNP [REDACTED] în calitate de primar, legal împuternicit în acest scop prin Hotărârea Consiliului Local Brăneşti nr. 57 din 31.05.2017;

14. COMUNA CERNICA, prin Consiliul Local al Comunei Cernica, cu sediul în Comuna Cernica, Str. Traian nr. 10, judeţul Ilfov, reprezentat de domnul STOICA TĂNASE, CNP [REDACTED] în calitate de reprezentant, legal împuternicit în acest scop prin Hotărârea Consiliului Local al Comunei Cernica nr. 54 din 26.05.2017;



15. **COMUNA CHIAJNA**, prin Consiliul Local al Comunei Chiajna, cu sediul în Comuna Chiajna, Str. Păcii nr. 75, județul Ilfov, reprezentat de domnul **MINEA MIRCEA**, CNP [REDACTAT] în calitate de primar, legal împuternicit în acest scop prin Hotărârea Consiliului Local al Comunei Clinceni nr. 36 din 29.05.2017;

16. **COMUNA CIOLPANI**, prin Consiliul Local al Comunei Ciolpani, cu sediul în Comuna Ciolpani, Str. Mănăstirea Țigănești nr. 132, județul Ilfov, reprezentat de domnul **CĂLIN BOGDAN-CRISTIAN**, CNP [REDACTAT] în calitate de primar, legal împuternicit în acest scop prin Hotărârea Consiliului Local al Comunei Ciolpani nr. 15 din 23.05.2017;

17. **COMUNA CIOROGÎRLA**, prin Consiliul Local al Comunei Ciorogîrla, cu sediul în Comuna Ciorogîrla, Calea București nr. 112, județul Ilfov, reprezentat de domnul **NICULAE VICTOR**, CNP [REDACTAT] în calitate de primar, legal împuternicit în acest scop prin Hotărârea Consiliului Local al Comunei Ciorogîrla nr. 18 din 22.06.2017;

18. **COMUNA CLINCENI**, prin Consiliul Local al Comunei Clinceni, cu sediul în Comuna Clinceni, Str. Principală nr. 107A, județul Ilfov, reprezentat de domnul **BUDEANU ADRIAN**, CNP [REDACTAT] în calitate de primar, legal împuternicit în acest scop prin Hotărârea Consiliului Local al Comunei Clinceni nr. 40 din 31.05.2017;

19. **COMUNA COPĂCENI**, prin Consiliul Local al Comunei Copăceni, cu sediul în Comuna Copăceni, Str. Principală nr. 190, județul Ilfov, reprezentat de domnul **PODARU PETRE**, CNP [REDACTAT] în calitate de viceprimar, legal împuternicit în acest scop prin Hotărârea Consiliului Local al Comunei Copăceni nr. 35 din 14.07.2017;

20. **COMUNA CORBEANCA**, prin Consiliul Local al Comunei Corbeanca, cu sediul în Corbeanca str. Independenței nr. 14, Județ Ilfov, cod 077065, reprezentată de **HOJDA ADRIAN TEODOR**, CNP [REDACTAT] în calitate de viceprimar, legal împuternicit în acest scop prin Hotărârea Consiliului Local Corbeanca, Județ Ilfov nr. 38 din 15.09.2017;

21. **COMUNA CORNETU**, prin Consiliul Local al Comunei Cornetu, cu sediul în Comuna Cornetu, DN6 140, județul Ilfov, reprezentat de domnul **STOICA ADRIAN EDUARD**, în calitate de primar, legal împuternicit în acest scop prin Hotărârea Consiliului Local al Comunei Cornetu nr. 26 din 31.05.2017;

22. **COMUNA DASCĂLU**, prin Consiliul Local al Comunei Dascălu, cu sediul în Comuna Dascalu, strada Victoriei nr. 87, Județ Ilfov, reprezentat de doamna **MĂNĂILĂ DOINA**,





în calitate de primar, legal împuternicit în acest scop prin Hotărârea Consiliului Local nr. 20 din 20.06.2017;

23. COMUNA DĂRĂȘTI, prin Consiliul Local al Comunei Dărăști, cu sediul în Comuna Dărăști, Str. Mihai Eminescu nr. 6, Județ Ilfov, reprezentat de primar **ȚICU SORIN**, legal împuternicit în acest scop prin Hotărârea Consiliului Local nr. 18 din 09.06.2017;

24. COMUNA DOBROEȘTI, prin Consiliul Local al Comunei Dobroești, cu sediul în Comuna Dobroești, Str. Cuza Vodă nr. 23, Județ Ilfov, reprezentat de primar **CONDU ȘTEFAN**, legal împuternicit în acest scop prin Hotărârea Consiliului Local nr. 94 din 22.06.2017;

25. COMUNA DOMNEȘTI, prin Consiliul Local al Comunei Domnești, cu sediul în Comuna Domnești, Șos. Al. I. Cuza nr. 25-27, Județ Ilfov, reprezentat de domnul **GHIȚĂ IOAN-ADRIAN**, în calitate de primar, legal împuternicit în acest scop prin Hotărârea Consiliului Local nr. 45 din 31.05.2017;

26. COMUNA DRAGOMIREȘTI VALE, prin Consiliul Local al Comunei Dragomirești Vale, cu sediul în Dragomirești Vale str. Micșunelelor nr. 155 Județ Ilfov, reprezentată de **SOCOL GHEORGHE**, CNP [REDACTED] în calitate de primar, legal împuternicit în acest scop prin Hotărârea Consiliului Local Dragomirești Vale, Județ Ilfov nr. 18 din 25.05.2017;

27. COMUNA GĂNEASA, prin Consiliul Local al Comunei Găneasa, cu sediul în Găneasa str. Ștefan cel Mare nr. 34, Județ Ilfov, reprezentată de **MARIN TUDOR**, în calitate de primar, legal împuternicit în acest scop prin Hotărârea Consiliului Local Găneasa, Județ Ilfov nr. 09 din 27.06.2017

28. COMUNA GLINA, prin Consiliul Local al Comunei Glina, cu sediul în Glina, str. Libertății nr. 292, Județ Ilfov, reprezentată de **TUDOR MARIN**, CNP [REDACTED] în calitate de primar, legal împuternicit în acest scop prin Hotărârea Consiliului Local Glina, Județ Ilfov nr. 23 din 26.05.2017;

29. COMUNA GRĂDIȘTEA, prin Consiliul Local al Comunei Grădiștea, cu sediul în Grădiștea, str. Primăriei nr. 29, Județ Ilfov, reprezentată de **TOMA MIHAIL**, CNP [REDACTED] în calitate de primar, legal împuternicit în acest scop prin Hotărârea Consiliului Local Grădiștea, Județ Ilfov nr. 25 din 24.05.2017;

30. COMUNA GRUIU, prin Consiliul Local al Comunei Gruiu, cu sediul în Comuna Gruiu, Șos. Gruiu-Snagov nr. 152, Județul Ilfov, reprezentat de domnul **GHIULEA**



GHEORGHE-FLORIAN, CNP [REDACTED] în calitate de viceprimar, legal împuternicit în acest scop prin Hotărârea Consiliului Local al Comunei Gruiu nr. 25 din 23.05.2017;

31. COMUNA JILAVA, prin Consiliul Local al Comunei Jilava, cu sediul în Comuna Jilava, Șos. Giurgiului nr. 279, Județul Ilfov, reprezentat de domnul PETRE ELEFTERIE-ILIE, CNP [REDACTED] în calitate de primar, legal împuternicit în acest scop prin Hotărârea Consiliului Local al Comunei Jilava nr. 21 din 14.07.2017;

32. COMUNA MOARA VLĂSIEI, prin Consiliul Local al Comunei Moara Vlăsiei, cu sediul în Moara Vlăsiei, str. Eroilor nr. 199, Județul Ilfov, reprezentată de CUCU FLORIN, CNP [REDACTED] în calitate de viceprimar, legal împuternicit în acest scop prin Hotărârea Consiliului Local Moara Vlăsiei, Județul Ilfov nr. 25 din 26.05.2017;

33. COMUNA MOGOȘOAIA, prin Consiliul Local al Comunei Mogoșoaia, cu sediul în Comuna Mogoșoaia, Șos. București-Tîrgoviște nr. 138, Județul Ilfov, reprezentat de PRECUP PAUL-MIHAI-NICU, în calitate de primar, legal împuternicit în acest scop prin Hotărârea Consiliului Local nr. 47 din 25.05.2017;

34. COMUNA NUCL, prin Consiliul Local al Comunei Nucul, cu sediul în Comuna Nucul, Județul Ilfov, reprezentat de VASILE GEORGELE, în calitate de primar, legal împuternicit în acest scop prin Hotărârea Consiliului Local nr. 9 din 22.05.2017;

35. COMUNA PERIȘ, prin Consiliul Local al Comunei Periș, cu sediul în Comuna Periș, Județul Ilfov, reprezentat de ALBU ANGHEL, în calitate de primar, legal împuternicit în acest scop prin Hotărârea Consiliului Local nr. 26 din 24.05.2017;

36. COMUNA PETRĂCHIOAIA, prin Consiliul Local al Comunei Petrăchioaia, cu sediul în Comuna Petrăchioaia, Strada Vânători nr. 300, Județul Ilfov, reprezentat de domnul DOBRE MIHAI, CNP [REDACTED] în calitate de primar, legal împuternicit în acest scop prin Hotărârea Consiliului Local al Comunei Petrăchioaia nr. 27 din 30.05.2017;

37. COMUNA SNAGOV, prin Consiliul Local al Comunei Snagov, cu sediul în comuna Snagov Satul Ghermănești, Șoseaua Ghermănești nr. 49, Județul Ilfov, reprezentată de OANCEA MARIAN, CNP [REDACTED] în calitate de PRIMAR, legal împuternicit în acest scop prin Hotărârea Consiliului Local Snagov, Județul Ilfov nr. 21 din 19.05.2017

38. COMUNA ȘTEFĂNEȘTII DE JOS, prin Consiliul Local al Comunei Ștefăneștii de Jos, cu sediul în Comuna Ștefăneștii de Jos, Șos. Ștefănești nr. 116, Județul Ilfov, reprezentat de domnul ȘTEFAN IONEL-ROBERT, CNP [REDACTED] în calitate de primar, legal





împuternicit în acest scop prin Hotărârea Consiliului Local al Comunei Ștefănești de Jos nr. 27 din 29.05.2017;

39. COMUNA TUNARI, prin Consiliul Local al Comunei Tunari, cu sediul în Comuna Tunari, Strada Mihai Eminescu nr. 1, Județ Ilfov, reprezentat de ION MARIAN, CNP [REDACTED] în calitate de Administrator Public, legal împuternicit în acest scop prin Hotărârea Consiliului Local nr. 120 din 21.08.2018;

40. COMUNA VIDRA, prin Consiliul Local al Comunei Vidra, cu sediul în Comuna Vidra, Strada Principală nr. 80, Județ Ilfov, reprezentat de TUDOR MARIAN, în calitate de primar, legal împuternicit în acest scop prin Hotărârea Consiliului Local nr. 30 din 30.05.2017;

41. COMUNA BALOTEȘTI, prin Consiliul Local al Comunei Balotești, cu sediul în Comuna Balotești, D.N. 1 nr. 89, Județ Ilfov, reprezentat de domnul PRETORIAN CRISTIAN ȘTEFAN, în calitate de primar, legal împuternicit în acest scop prin Hotărârea Consiliului Local nr. 52 din 18.05.2018;

42. ORAȘUL OTOPENI, prin Consiliul Local al Orașului Otopeni, cu sediul în Oraș Otopeni, Str. 23 August nr. 10, Județ Ilfov, reprezentat de domnul GHEORGHE CONSTANTIN SILVIU, în calitate de primar, legal împuternicit în acest scop prin Hotărârea Consiliului Local nr. 25 din 31.07.2018;

denumiți colectiv asociații și individual asociatul, ne exprimăm voința de a coopera și de a ne asocia în conformitate cu prevederile Legii administrației publice locale nr. 215/2001, republicată, cu modificările și completările ulterioare, ale Legii serviciilor comunitare de utilități publice nr. 51/2006, cu modificările și completările ulterioare, ale Ordonanței Guvernului nr. 26/2000 cu privire la asociații și fundații, aprobată cu modificări și completări prin Legea nr. 246/2005, precum și ale Hotărârii Guvernului 855/ 2008 pentru aprobarea actului constitutiv-cadru și a statutului-cadru ale asociațiilor de dezvoltare intercomunitară ce au ca obiect de activitate serviciile de utilități publice, în cadrul Asociației de Dezvoltare Intercomunitară pentru Transport Public București-Ilfov, persoană juridică de drept privat, cu statut de utilitate publică, recunoscut prin efectul legii destinate exercitării și realizării în comun a competențelor autorităților administrației publice locale referitoare la furnizarea / prestarea serviciilor de transport public, stabilite în sarcina acestora potrivit dispozițiilor Legii nr. 51/2006 a serviciilor comunitare de utilități publice, ale Legii nr. 215/2001 a administrației publice locale, republicată, cu modificările și completările ulterioare, ale Legii-cadru a descentralizării nr. 195/2006, precum și în conformitate cu prevederile



Regulamentului 1370/2007 privind serviciile publice de transport feroviar și rutier de călători intrat în vigoare în decembrie 2009 și în scopurile prevăzute la art. 5 din prezentul statut.

CAP. 1. DENUMIREA, SEDIUL SI DURATA TPBI

Art. 1. Denumirea asociației

(1) Asociația „ASOCIAȚIA DE DEZVOLTARE INTERCOMUNITARĂ PENTRU TRANSPORT PUBLIC BUCUREȘTI-ILFOV” denumită în continuare TPBI, este o persoană juridică de drept privat, înființată în temeiul prevederilor art.11-13 din Legea nr. 215/2001 privind administrația publică locală, cu modificările și completările ulterioare și Ordonanța Guvernului nr. 26/2000, împreună cu celelalte prevederi ale legislației române, precum și cu prevederile Actului Constitutiv și ale prezentului Statut.

(2) Membrii fondatori ai Asociației sunt:

1. Membru, reprezentant UAT Municipiul București Dna Gabriela Firea, cetățean român,
2. Membru, reprezentant UAT Județ Ilfov Dl Marian Petrache, cetățean român,
3. Membru, reprezentant UAT Oraș Bragadiru, dl Cimpoeru Vasile, cetățean român,
4. Membru, reprezentant UAT Oraș Buftea, dl Pistol Gheorghe, cetățean român,
5. Membru, reprezentant UAT Oraș Chitila, dl. Oprea Emilian, cetățean român,
6. Membru, reprezentant UAT Oraș Măgurele, dl. Mihai Marius Cristian, cetățean român,
7. Membru, reprezentant UAT Oraș Pantelimon, dl. Ivan Marian, cetățean român,
8. Membru, reprezentant UAT Oraș Popești-Leordeni, dl. Iacob Petre, cetățean român,
9. Membru, reprezentant UAT Oraș Voluntari, dl. Pandele Florentin-Costel, cetățean român,
10. Membru, reprezentant UAT Comuna 1 Decembrie, dl. Petre Gheorghe, cetățean român,
11. Membru, reprezentant UAT Comuna Afumați, dl. Dumănică Gabriel, cetățean român,
12. Membru, reprezentant UAT Comuna Berceni, dl. Covrigea Gheorghe, cetățean român,
13. Membru, reprezentant UAT Comuna Brănești, dl Cismaru Nicolae, cetățean român,
14. Membru, reprezentant UAT Comuna Cernica, dl. Stoica Tănase, cetățean român,
15. Membru, reprezentant UAT Comuna Chiajna, dl. Minca Mircea, cetățean român,
16. Membru, reprezentant UAT Comuna Ciolpani, dl. Călin Bogdan-Cristian, cetățean român,
17. Membru, reprezentant UAT Comuna Ciorogirla, dl. Nicolae Victor, cetățean român,
18. Membru, reprezentant UAT Comuna Clinceni, dl. Budeanu Adrian, cetățean român,





19. Membru, reprezentant UAT Comuna Copăcenii, dl. Podaru Petre, cetățean român,
 20. Membru, reprezentant UAT Comuna Corbeanca, dl. Ștefan Valentin, cetățean român,
 21. Membru, reprezentant UAT Comuna Cornetu, dl. Stoica Adrian Eduard, cetățean român,
 22. Membru, reprezentant UAT Comuna Dascălu, dna MĂNĂILĂ DOINA, cetățean român,
 23. Membru, reprezentant UAT Comuna Dărăști, dl. Țicu Sorin, cetățean român,
 24. Membru, reprezentant UAT Comuna Dobroești, dl. Condu Ștefan, cetățean român,
 25. Membru, reprezentant UAT Comuna Domnești, dl. Ghiță Ioan-Adrian, cetățean român,
 26. Membru, reprezentant UAT Comuna Dragomirești-Vale, dl. Socol Gheorghe, cetățean român,
 27. Membru, reprezentant UAT Comuna Găneasa, dl. Marin Tudor, cetățean român,
 28. Membru, reprezentant UAT Comuna Gâlna, dl. Tudor Marin, cetățean român,
 29. Membru, reprezentant UAT Comuna Grădiștea, dl. Toma Mihail, cetățean român,
 30. Membru, reprezentant UAT Comuna Grulu, dl. Ghiulea Gheorghe-Florian, cetățean român,
 31. Membru, reprezentant UAT Comuna Jilava, dl. Petre Elefterie-Ilie, cetățean român,
 32. Membru, reprezentant UAT Comuna Moara Vlăsiei, dl. Cucu Florin, cetățean român,
 33. Membru, reprezentant UAT Comuna Mogoșoaia, dl. Precup Paul-Mihai-Nicu, cetățean român,
 34. Membru, reprezentant UAT Comuna Nuci, dl. Vasile Georgel, cetățean român,
 35. Membru, reprezentant UAT Comuna Perleș, dl. Albu Anghel, cetățean român,
 36. Membru, reprezentant UAT Comuna Petrăchioaia, dl. Dobre Mihai, cetățean român,
 37. Membru, reprezentant UAT Comuna Snagov, dl. Calinescu Valentin, cetățean român,
 38. Membru, reprezentant UAT Comuna Ștefănești de Jos, dl. Ștefan Ionel-Robert, cetățean român,
 39. Membru, reprezentant UAT Comuna Tunari, dl. Ion Marian, cetățean român,
 40. Membru, reprezentant UAT Comuna Vidra, dl. Tudor Marian, cetățean român.
- (3) Membri cooptați:
41. Membru, reprezentant UAT Comuna Balotești, dl. Cristian Ștefan Pretorian, cetățean român,
 42. Membru, reprezentant UAT Oraș Otopeni, dl. Gheorghe Constantin Silviu, cetățean român.

Art. 2. Asociația este persoană juridică română de drept privat și va avea denumirea de ASOCIAȚIA DE DEZVOLTARE INTERCOMUNITARĂ PENTRU TRANSPORT



PUBLIC BUCUREȘTI-ILFOV, conform dovezii de disponibilitate a denumirii cu numărul 163734 din data de 06.10.2017, eliberată de către Ministerul Justiției valabilă până la data de 06.04.2018.

Art. 3. Asociația este constituită pe durată nedeterminată și are sediul în România, București, Sector 5, Bd. Tudor Vladimirescu nr. 22, etaj 10, Clădirea Green Gate. Asociația va avea ștampilă și însemne proprii.

Art. 4. TPBI poate stabili legături de colaborare cu organizații similare sau poate intra în uniuni sau federații, cu alte instituții și persoane juridice sau fizice din țară și străinătate, pentru îndeplinirea scopului propus.

Decizia de deschidere a birourilor de legătură va fi luată de Consiliul Director și Adunarea Generală, organe de conducere ale ASOCIAȚIEI DE DEZVOLTARE INTERCOMUNITARĂ PENTRU TRANSPORT PUBLIC BUCUREȘTI ILFOV, cu respectarea reglementărilor legale în vigoare.

Sediile ASOCIAȚIEI DE DEZVOLTARE INTERCOMUNITARĂ PENTRU TRANSPORT PUBLIC BUCUREȘTI-ILFOV – TPBI se pot schimba numai cu acordul Consiliului Director sau al Adunării Generale.

CAP. 2. SCOPUL ȘI OBIECTIVELE ASOCIAȚIEI

Art. 5. Scopul și obiectivele

(1) Asociația se constituie în scopul:

- *exercitării și realizării în comun a competențelor unităților administrative-teritoriale membre referitoare la furnizarea/prestarea și delegarea serviciului de transport public de călători,*
- *înființării, organizării, reglementării, exploatării, monitorizării și gestionării în comun a Serviciului public de transport local (S.P.T.L.) din cadrul asociației, pe raza de competență a unităților administrativ-teritoriale membre,*





• **îmbunătățirii mobilității integrate prin administrarea coordonată și finanțarea corespunzătoare a serviciilor publice de transport în zona de influență în transport a Municipiului București prin:**

a) **diminuarea dezechilibrelor economice și sociale existente, stimularea dezvoltării echilibrate și recuperarea accelerată a întârzierilor înregistrate în aducerea la standarde europene a transportului public de călători din zona în cauză;**

b) **corelarea politicilor sectoriale guvernamentale la nivelul zonei de influență prin stimularea inițiativelor și prin valorificarea resurselor locale, în scopul creșterii calității transportului public local de călători și a atractivității acestuia și orientarea în mai mare măsură a întregii activități spre satisfacerea necesităților de mobilitate a populației, lucru care va contribui la descurajarea deplasărilor cu autoturismele personale, cu influențe majore în ceea ce privește reducerea traficului auto și a poluării și creșterea eficienței energetice în transporturi, cu efecte benefice asupra condițiilor de mediu și calității vieții cetățenilor;**

c) **stimularea cooperării intercomunitare în scopul realizării unor proiecte de interes comun, în conformitate cu acordurile internaționale la care România este parte;**

• **stabilirea politicilor vizând planificarea strategică, monitorizarea și avizarea activităților privind autorizarea, organizarea, gestionarea și controlul funcționării serviciilor publice de transport de călători în regiunea București-Ilfov, pentru transportul cu autobuze, troleibuze, tramvale, metrou, trenuri regionale, transport naval și alte mijloace de transport terestre, pe apă și suspendate, inclusiv alte sisteme de transport alternativ.**

(2) Asociația este mandată, în condițiile legii, prin hotărâri ale autorităților deliberative ale asociațiilor să exercite, în numele și pe seama acestora, dreptul de a delega gestiunea serviciului, transferat în responsabilitatea ei.

(3) Forma de gestiune a serviciului va fi cea aprobată de autoritățile deliberative ale unităților administrative-teritoriale membre ale asociației în baza studiului de oportunitate realizat de către asociație.

(4) În funcție de forma de gestiune aprobată, Contractul de delegare a gestiunii se atribuie, după caz:

a) unui operator selectat printr-una din procedurile concurențiale, în condițiile Legii nr. 51/2006, a serviciilor comunitare de utilități publice, republicată, cu modificările și completările



ulterioare;

b) operatorului regional înființat de unitățile administrativ-teritoriale membre prin atribuire directă în condițiile Legii nr. 51/2006, cu modificările și completările ulterioare.

(5) Forma de atribuire a Serviciului public de transport de călători va fi gestiunea delegată care se va realiza în baza unui/mai multor contract/contracte de delegare a gestiunii [denumit (e) în continuare contract (e) de delegare] atribuit (e) operatorilor conform prevederilor Legii nr. 51/2006, a serviciilor comunitare de utilități publice, republicată, cu modificările și completările ulterioare, și ale legilor speciale aplicabile, și conform prevederilor Regulamentului (CE) NR. 1370/2007 al Parlamentului European și al Consiliului din 23 octombrie 2007 privind serviciile publice de transport feroviar și rutier de călători și de abrogare a Regulamentelor (CEE) nr. 1191/69 și nr. 1107/70 ale Consiliului și legislației naționale. În funcție de specificul fiecărui serviciu se vor prevedea categoriile de contracte determinate pe baza activităților componente ale Serviciului și, eventual, numărul de contracte din fiecare categorie.

(6) Schimbarea scopului TPBI se va putea face numai de către Asociații și numai dacă acesta a fost realizat în totalitate sau în parte, ori acesta nu mai poate fi realizat.

(7) Asociații declară că interesul comun ce stă la baza constituirii Asociației este interesul general al locuitorilor de pe raza unităților administrativ-teritoriale membre pentru îmbunătățirea calității serviciului public de transport local, în condițiile unor tarife și/sau taxe care să respecte limitele de suportabilitate ale populației și principiul "poluatorul plătește", atingerea și respectarea standardelor europene privind protecția mediului, precum și creșterea capacității de atragere a fondurilor pentru finanțarea investițiilor necesare în infrastructura tehnico-edilitară aferentă serviciului public de transport local.

(8) Asociații deleaga către TPBI dreptul de gestiune a serviciilor de transport public de călători în vederea îndeplinirii scopului Asociației.

(9) Asociații declară că sunt de acord cu dreptul TPBI de a delega/cesiona gestiunea serviciilor de transport public de călători către operatori, în baza reglementărilor europene și naționale.

Art. 6. (1) Obiectivele Asociației sunt următoarele:

a) să urmărească reabilitarea și modernizarea infrastructurii de transport conform Planului de Mobilitate Urbană Durabilă București-Ilfov 2016-2030;

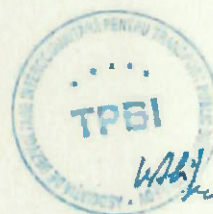



- b) să înființeze/dezvolte/modernizeze serviciul de transport local de călători în interiorul localităților și între localitățile membre ale Asociației pe raza de competență a unităților administrativ-teritoriale membre, precum și să realizeze în comun proiecte de investiții publice de interes zonal sau regional destinate înființării, modernizării și/sau dezvoltării, după caz, a sistemelor de utilități publice aferente serviciului public de transport local de călători, pe baza Planului de Mobilitate Urbană Durabilă 2016-2030;
- c) să elaboreze și aprobe Strategia de Dezvoltare a Serviciului Public de Transport Local de Călători din cadrul Asociației și a Programului Integrat de Transport Public de Călători pentru regiunea București - Ilfov;
- d) să participe la pregătirea și să monitorizeze derularea proiectelor de investiții în infrastructura tehnico-edilitară aferentă Serviciului;
- e) să constituie interfața pentru discuții și să fie un partener activ pentru autoritățile administrației publice locale în ceea ce privește aspectele de dezvoltare și de gestiune a serviciului public de transport local, în scopul de a coordona politicile și acțiunile de interes general;
- f) să elaboreze și să aprobe Caietul/ Caietele de sarcini și Regulamentul/ Regulamentele Serviciului Comunitar de Transport de Călători din cadrul Asociației;
- g) să elaboreze și să aprobe documentațiile de atribuire a contractului/contractelor de servicii publice și să stabilească condițiile de participare, criteriile de selecție a operatorilor, sau a documentației de atribuire directă a Serviciului public de transport local conform prevederilor legale;
- h) să încheie contractul/contractele de servicii publice/ delegare de gestiune, cu operatorii, în numele și pentru unitățile administrativ-teritoriale membre implicate, care va avea împreună calitatea de delegatar, în conformitate cu normele legale în vigoare;
- i) să monitorizeze executarea contractului/contractelor de servicii publice de delegare de gestiune, și să informeze regulat membrii săi despre aceasta, să urmărească îndeplinirea obligațiilor asumate de operatori (îndeosebi în ceea ce privește realizarea indicatorilor de performanță, executarea lucrărilor încredințate operatorilor și calitatea serviciului public de transport local de călători furnizat utilizatorilor) și, în conformitate cu mandatul primit și cu prevederile contractuale, să aplice penalitățile contractuale;
- j) să identifice și să propună oportunități de finanțare a proiectelor de investiții în infrastructura tehnico-edilitară aferentă serviciului public de transport local de călători;



k) să îmbunătățească planificarea investițiilor în infrastructura tehnico-edilitară aferentă Serviciului;

l) dezvoltarea și implementarea de activități și proiecte, din orice sursă de finanțare, națională, europeană, internațională sau locală, ce au ca scop dar fără a se limita la îmbunătățirea mobilității și protecția mediului înconjurător, reducerea efectelor negative produse de schimbările climatice și a impactului sectorului energetic asupra mediului;

m) să reducă impactul negativ social și de mediu în ceea ce privește proiectele de infrastructură de transport;

n) alte activități desfășurate conform legislației în vigoare.

(2) Asociația va urmări ca organizarea, furnizarea/prestarea și gestionarea serviciilor de utilități publice să asigure:

a) satisfacerea cerințelor cantitative și calitative ale utilizatorilor;

b) sănătatea populației și calitatea vieții;

c) protecția utilizatorilor;

d) funcționarea optimă, în condiții de siguranță a persoanelor și a serviciului, de rentabilitate și eficiență economică a construcțiilor, instalațiilor, echipamentelor și dotărilor corespunzător parametrilor tehnologici proiectați și în conformitate cu caietele de sarcini, cu instrucțiunile de exploatare și cu regulamentele serviciilor;

e) introducerea unor metode moderne de management;

f) introducerea unor metode moderne de elaborare și implementare a strategiilor, politicilor, programelor și/sau proiectelor din sfera serviciilor de utilități publice;

g) dezvoltarea durabilă, protejarea și valorificarea domeniului public și privat al unităților administrativ-teritoriale și protecția și conservarea mediului, în conformitate cu reglementările specifice în vigoare;

h) informarea și consultarea colectivităților locale beneficiare ale acestor servicii.

(3) *Asociația va exercita atribuțiile, drepturile și obligațiile prevăzute în mandatul special acordat de către autoritățile deliberative ale unităților administrativ-teritoriale membre ce se întinde și asupra tuturor actelor necesare în executarea acestuia, chiar dacă acestea nu sunt precizate în mod expres în cuprinsul mandatului. În acest sens, va putea solicita toate informațiile necesare punerii în aplicare a mandatului special acordat până la revocarea expresă a acestuia.*





Art. 7. Atribuții generale și speciale ale Asociației

(1) Atribuții generale ale Asociației

Pentru realizarea obiectivelor Asociației în ceea ce privește transportul public local de călători, prin prezentul statut, asociația mandatează TPBI să exercite în numele și pentru unitățile administrativ-teritoriale membre următoarele atribuții generale legate de serviciul de transport:

- a) să pună în aplicare și să monitorizeze prevederile Planului de Mobilitate Urbană Durabilă 2016-2030 pentru regiunea București-Ilfov, privind dezvoltarea serviciului, a programelor de reabilitare, extindere și modernizare a sistemelor de utilități publice existente și legate de furnizarea serviciului public de transport local precum și a programelor de înființare a unor noi sisteme, inclusiv cu consultarea operatorilor;
- b) să exercite, în numele și pe seama UAT-lor, atribuțiile, drepturile și obligațiile prevăzute la art. 8 alin. (3), art. 9 și art. 22 alin. (3) și (4), cu excepția celor prevăzute la art. 8 alin. (3) lit. b)-d), f)-h) și art. 9 alin. (1) lit. d) din legea 51/2006 a serviciilor comunitare de utilități publice, republicată, cu modificările și completările ulterioare;
- c) să stabilească, ajusteze, modifice și să aprobe prețurile, tarifele și taxele speciale, cu respectarea normelor metodologice elaborate și aprobate de autoritățile de reglementare competente;
- d) să asigure protecția și conservarea mediului natural și construit;
- e) să gestioneze și să administreze serviciul public de transport local de călători pe criterii de competitivitate și eficiență economică și managerială, având ca obiectiv atingerea și respectarea indicatorilor de performanță a serviciului, stabiliți prin contractul de servicii publice, respectiv prin hotărârea de dare în administrare;
- f) să elaboreze și să aprobe strategia proprie în vederea îmbunătățirii și dezvoltării serviciului de transport public local, utilizând principiul planificării strategice multianuale;
- g) să promoveze dezvoltarea și/sau reabilitarea infrastructurii tehnico-edilitare aferente sectorului de transport public local și programe de protecție a mediului pentru activitățile și serviciile poluante;
- h) să consulte asociațiile utilizatorilor serviciilor publice de transport în vederea stabilirii politicilor și strategiilor locale și a modalităților de organizare și funcționare a serviciului de public transport local;
- i) să informeze periodic utilizatorii asupra stării serviciului de transport local și asupra politicilor de dezvoltare a acestuia;



- j) să medieze și să soluționeze conflictele dintre utilizatori și operatori, la cererea uneia dintre părți;
- k) să monitorizeze și să controleze modul de respectare a obligațiilor și responsabilităților asumate de operatori prin contractele de servicii publice cu privire la: respectarea indicatorilor de performanță și a nivelurilor serviciilor, ajustarea periodică a tarifelor conform formulelor de ajustare negociate la încheierea contractelor de servicii publice, respectarea Legii concurenței nr. 21/1996, republicată, exploatarea eficientă și în condiții de siguranță a sistemelor de utilități publice sau a altor bunuri aparținând patrimoniului public și/sau privat al unităților administrativ-teritoriale, calitatea serviciilor, asigurarea protecției mediului și a domeniului public, asigurarea protecției utilizatorilor;
- l) să stabilească cerințele și criteriile de participare și selecție a operatorilor la procedurile organizate pentru atribuirea contractelor de servicii publice;
- m) să solicite informații de la operator cu privire la nivelul și calitatea serviciului prestat și cu privire la modul de întreținere, exploatare și administrare a bunurilor din proprietatea publică sau privată a unităților administrativ-teritoriale, încredințate pentru realizarea serviciului public de transport local;
- n) să invite operatorului pentru audieri, în vederea concilierii diferendelor apărute în relația cu utilizatorii serviciilor;
- o) să sancționeze operatorul în cazul în care acesta nu operează la nivelul indicatorilor de performanță și eficiență la care s-a obligat și nu asigură continuitatea serviciilor;
- p) să refuze, în condiții justificate, aprobarea stabilirii, ajustării sau modificării prețurilor și tarifelor propuse de operator, iar pentru serviciile care funcționează în condiții de monopol, să solicite avizul autorităților de reglementare competente;
- q) să exercite controlul asupra operatorilor de transport public local, asupra activității de transport și asupra modului de validare de către călători a titlului de călătorie, precum și orice alte măsuri de control care să conducă la eficientizarea, monitorizarea corectă și furnizarea activității de transport public local de călători;
- r) TPBI are dreptul să rezilieze unilateral contractele de servicii publice și să organizeze o nouă procedură pentru încredințarea acestora, dacă constată și dovedesc nerespectarea repetată de către operatori a obligațiilor contractuale și dacă operatorii nu adoptă programe de măsuri care să





respecte condițiile contractuale și să asigure atingerea, într-un interval de timp prestabilit, a parametrilor asumați;

s) sprijină implementarea și corelarea investițiilor din PMUD BI 2016-2030 și a celor care au efect asupra scopului și obiectivelor TPBI, investiții efectuate la nivelul asociațiilor membri ai TPBI;

t) TPBI are dreptul de a reglementa în domeniul său de activitate și de a autoriza serviciul de transport public intern derulat de operatori;

u) poate desfășura activități de marketing și de promovare a mobilității pe teritoriul TPBI, împreună cu membrii și operatorii de transport public;

v) TPBI are dreptul de utilizare a patrimoniului public și privat al UAT-urilor, pentru transportul public acordat prin HCL pe toată perioada de funcționare a asociației și a contractelor cu operatorii, precum și dreptul de folosință a bunurilor acestora care sunt necesare în derularea eficientă, în condiții legale și de siguranță a serviciului de transport public local de călători;

w) includerea în contractul de delegare a modului de realizare a investițiilor de către operatorul regional, precum și modul de decontare a acestora;

x) TPBI are competența de a monitoriza investițiile realizate de operatori în patrimoniul UAT-urilor membre, conform obligațiilor asumate în contractele de delegare a gestiunii serviciului de transport public local de călători;

y) alte atribuții desfășurate conform legislației în vigoare, dar fără a se limita la: **Legea 51/2006** a serviciilor comunitare de utilități publice, **Legea 92/2007** a serviciilor de transport public local, **HG 855/2008** pentru aprobarea actului constitutiv-cadru și a statutului-cadru ale asociațiilor de dezvoltare intercomunitară cu obiect de activitate serviciile de utilități publice și **Regulamentul (CE) Nr. 1370/2007** al Parlamentului European și al Consiliului privind serviciile publice de transport feroviar și rutier de călători și de abrogare a Regulamentelor (CEE) nr. 1191/69 și nr. 1107/70 ale Consiliului;

z) elaborează documentația necesară și participă la obținerea de proiecte europene ce au legătură cu activitatea de transport public de călători;

aa) elaborează documentația de atribuire privind delegarea de gestiune a serviciului de transport public de călători;

ab) emite, modifică sau anulează, după caz, licențele pentru traseele regulate și traseele regulate speciale, pentru autobuze, în condițiile legii;



ac) toate atribuțiile preluate de la Autoritatea Metropolitană de Transport București, în baza OUG 35/2018 privind desființarea Autorității Metropolitane de Transport București din subordinea Ministerului Transporturilor;

ad) să monitorizeze și să controleze modul de respectare a obligațiilor stabilite în sarcina operatorilor, inclusiv cele asumate de operatori prin contractele de delegare a gestiunii cu privire la: respectarea indicatorilor de performanță și a nivelurilor serviciilor, ajustarea periodică a tarifelor conform formulelor de ajustare negociate la încheierea contractelor de delegare a gestiunii, cu respectarea dispozițiilor Legii concurenței nr. 21/1996, republicată, exploatarea eficientă și în condiții de siguranță a sistemelor de utilități publice sau a altor bunuri aparținând patrimoniului public și/sau privat al unităților administrativ-teritoriale, aferente serviciilor, realizarea investițiilor prevăzute în contractul de delegare a gestiunii în sarcina operatorului, de asigurare a protecției mediului și a domeniului public, asigurare a protecției utilizatorilor;

ae) să elaboreze documentația de atribuire a contractului/contractelor de delegare care va cuprinde toate informațiile necesare pentru a asigura ofertantului o informare completă, corectă și explicită cu privire la modul de organizare, desfășurare și aplicare a procedurii de atribuire a contractului de delegare a gestiunii, care va include în mod obligatoriu proiectul contractului de delegare a gestiunii și anexele obligatorii prevăzute la art.29, alin.13 din Legea nr.51/2016. Documentația de atribuire se elaborează de către asociație, se supune avizării autorităților deliberative ale unităților administrativ-teritoriale membre și se aprobă de Adunarea generală a asociației, în calitatea acesteia de organ deliberativ, în baza mandatului special primit;

af) să aplice măsurile corective prevăzute de contractul de delegare a gestiunii în situația în care operatorul/operatorii sau operatorul regional nu respectă nivelul indicatorilor de performanță și eficiență la care s-au obligat și nu asigură continuitatea cantitativă și calitativă a serviciului;

η) să promoveze dezvoltarea și/sau reabilitarea infrastructurii tehnico-edilitare aferente sectorului serviciilor de utilități publice și programe de protecție a mediului pentru activitățile și serviciile poluante;

ah) să consulte asociațiile utilizatorilor în vederea stabilirii politicilor și strategiilor locale și a modalităților de organizare și funcționare a serviciilor;

ai) să informeze periodic utilizatorii asupra stării serviciilor de utilități publice și asupra politicilor de dezvoltare a acestora;

aj) să medieze și să soluționeze conflictele dintre utilizatori și operatori, la cererea unuia dintre

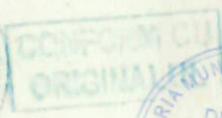



părți;

ak) să monitorizeze modul în care operatorul asigură protecția și conservarea mediului natural și construit;

al) să realizeze studiul de oportunitate în vederea alegerii modalității de gestiune de către unitățile administrativ-teritoriale membre;

am) să stabilească modalitatea de gestiune a serviciilor de utilități publice în baza unui studiu de oportunitate, în funcție de natura și starea serviciului, de necesitatea asigurării celui mai bun raport preț-calitate, de interesele actuale și de perspectivă ale unităților administrativ-teritoriale, precum și de mărimea și complexitatea sistemelor de utilități publice.

(2) Atribuții speciale ale Asociației:

a) Exercițarea atribuțiilor, drepturilor și obligațiilor prevăzute la art. 8 alin. (3) lit. a), d¹), d²), i)-k), art. 9 alin. (2) lit. g), art. 27, art. 29 alin. (2) și art. 30 alin. (5) din legea 51/2006 a serviciilor comunitare de utilități publice este condiționată de primirea în prealabil a unui mandat special din partea autorităților deliberative ale unităților administrativ-teritoriale membre ale asociației;

b) să elaboreze și să aprobe regulamentele serviciilor, a caietelor de sarcini, a contractelor de furnizare/prestare a serviciilor și a altor acte normative locale referitoare la serviciul public de transport local de călători, pe baza regulamentelor-cadru, a caietelor de sarcini-cadru și a contractelor-cadru de furnizare/prestare, ori a altor reglementări-cadru elaborate și aprobate de autoritățile de reglementare competente;

c) să elaboreze și să aprobe studiul de oportunitate privind delegarea de gestiune conform art 29 din legea 51/2006 a serviciilor comunitare de utilități publice;

d) aprobă în numele și pe seama UAT-lor, în baza unui mandat special conform art 2, lit e din legea 51/2006 a serviciilor comunitare de utilități publice , delegarea de gestiune, prin metodă directă sau competitivă;

e) aprobă documentația de atribuire privind delegarea de gestiune a serviciului de transport public de călători, în baza unui mandat special, conform art. 8, alin (3), lit. d¹ din legea 51/2006 a serviciilor comunitare de utilități publice;

f) aprobă, regulamentul serviciului comunitar de transport public local de călători în regiunea București-Ilfov, caietul de sarcini al serviciului de transport public de călători în Municipiul București și Județul Ilfov și contractul/ contractele de delegare a gestiunii serviciului de transport



public de călători în regiunea București-Ilfov, în baza unui mandat special, conform art. 8, alin (3), lit. i din legea 51/2006 a serviciilor comunitare de utilități publice;

g) aprobă, stabilește, ajustează și modifică prețurile și tarifele, în baza unui mandat special, conform art. 8, alin (3), lit. k din legea 51/2006 a serviciilor comunitare de utilități publice;

h) președintele Asociației semnează, în baza unui mandat special, Contractul de delegare a gestiunii serviciului de transport public de călători

i) atribuie Contractul de delegare a serviciului de transport public de călători, după caz:

- prin procedură competitivă, în modalitatea gestiunii delegate
- prin atribuire directă, în situația gestiunii directe;

(3) Asociația poate organiza sistemul public de transport în gestiune proprie sau delegată, prin hotărârea autorităților deliberative asociate, conform legii.

CAP. 3. PATRIMONIUL

Art. 8. Patrimoniul inițial

Patrimoniul inițial al Asociației este de 80.000 RON constituit din contribuția în numerar/virament bancar a Asociațiilor.

Art. 9. Resurse patrimoniale

Patrimoniul TPBI este compus din bunuri mobile și imobile, mijloace bănești, titluri de valoare provenite din cotizații, donații, legate, subvenții, sponsorizări și alte fonduri primite de la persoane fizice sau juridice din țară sau străinătate, precum și din venituri realizate din activități economice directe dacă acestea au caracter accesoriu și sunt în strânsă legătură cu scopul principal al asociației, necesare :

- acoperirii cheltuielilor de organizare și funcționare și desfășurării activităților proprii, în baza aprobării AGA,

- atingerii scopului și obiectivelor Asociației,

pe de o parte, și din veniturile obținute din dreptul de folosință gratuită asupra unor bunuri din domeniul public sau privat al asociațiilor, ce va fi acordat Asociației de către asociați, pe de altă parte.



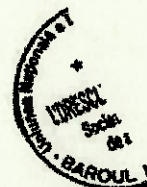

Bunurile menționate mai sus ce sunt obținute de Asociație vor fi administrate de aceasta pe întreaga perioadă a existenței lor. Consiliul Director este responsabil de buna administrare a întregului patrimoniu al Asociației.

(2) Valoarea cotizației este reactualizată anual la propunerea Consiliului Director și ulterior va fi supusă spre dezbateră și aprobare Adunării Generale.

(3) Donațiile și legatele pot fi sume de bani, bunuri, drepturi de autor, acțiuni, titluri de valoare sau alte drepturi, dacă acestea sunt libere de orice sarcină. Donațiile și legatele vor fi înscrise în registrul de donații al TPBI.

(4) Donațiile pot fi necondiționate sau condiționate de realizarea unui scop, dacă acesta este în concordanță cu obiectivele TPBI. Asociația, prin organele sale de conducere, refuză orice donație sau legat oferit(ă) în termeni inacceptabili sau care contravin prevederilor prezentului statut. Pentru donațiile condiționate, sau acceptate în aceste condiții de asociație, sau pentru cele cu destinație specificată în actul de donație, donatorul va putea lua la cunoștință modul cum a fost utilizată donația sa, TPBI punându-i la dispoziție un raport.

(5) Sumele provenite din penalitățile plătite de operatori în derularea contractelor încheiate cu TPBI.

(6) Alte venituri prevăzute de lege sau de prezentul statut, dar fără a se limita la taxa de eliberare a licențelor de traseu, dobânzi/penalități.

Art. 10. (1) Patrimoniul inițial al Asociației este de 80.000 lei, constituit din contribuția în numerar a asociațiilor, după cum urmează:

1. Membru, reprezentant UAT Municipiul București – 2000 lei,
2. Membru, reprezentant UAT Județ Ilfov 2000 lei
3. Membru, reprezentant UAT Oraș Bragadiru, 2000 lei
4. Membru, reprezentant UAT Oraș Buftea, 2000 lei
5. Membru, reprezentant UAT Oraș Chitila, 2000 lei
6. Membru, reprezentant UAT Oras Măgurele, 2000 lei
7. Membru, reprezentant UAT Oras Pantelimon, 2000 lei
8. Membru, reprezentant UAT Oras Popești-Leodeni, 2000 lei
9. Membru, reprezentant UAT Oras Voluntari, 2000 lei
10. Membru, reprezentant UAT Comuna 1 Decembrie, 2000 lei



11. Membru, reprezentant UAT Comuna Afumați, 2000 lei
12. Membru, reprezentant UAT Comuna Berceni, 2000 lei
13. Membru, reprezentant UAT Comuna Brănești, 2000 lei
14. Membru, reprezentant UAT Comuna Cernica, 2000 lei
15. Membru, reprezentant UAT Comuna Chiajna, 2000 lei
16. Membru, reprezentant UAT Comuna Ciolpani, 2000 lei
17. Membru, reprezentant UAT Comuna Clorogîria, 2000 lei
18. Membru, reprezentant UAT Comuna Clinceni, 2000 lei
19. Membru, reprezentant UAT Comuna Copăceni, 2000 lei
20. Membru, reprezentant UAT Comuna Corbeanca, 2000 lei
21. Membru, reprezentant UAT Comuna Cornetu, 2000 lei
22. Membru, reprezentant UAT Comuna DASCĂLU, 2000 lei
23. Membru, reprezentant UAT Comuna DĂRĂȘTI, 2000 lei
24. Membru, reprezentant UAT Comuna DOBROEȘTI, 2000 lei
25. Membru, reprezentant UAT Comuna DOMNEȘTI, 2000 lei
26. Membru, reprezentant UAT Comuna Dragomirești Vale, 2000 lei
27. Membru, reprezentant UAT Comuna Găneasa, 2000 lei
28. Membru, reprezentant UAT Comuna Gîlna, 2000 lei
29. Membru, reprezentant UAT Comuna Grădiștea, 2000 lei
30. Membru, reprezentant UAT Comuna Gruia, 2000 lei
31. Membru, reprezentant UAT Comuna Jilava, 2000 lei
32. Membru, reprezentant UAT Comuna Moara Vlăsiei, 2000 lei
33. Membru, reprezentant UAT Comuna Mogoșoala, 2000 lei
34. Membru, reprezentant UAT Comuna Nuci, 2000 lei
35. Membru, reprezentant UAT Comuna Peris, 2000 lei
36. Membru, reprezentant UAT Comuna Petrăchioala, 2000 lei
37. Membru, reprezentant UAT Comuna Snagov, 2000 lei
38. Membru, reprezentant UAT Comuna Ștefănești de Jos, 2000 lei
39. Membru, reprezentant UAT Comuna Tunari, 2000 lei
40. Membru, reprezentant UAT Comuna Vidra, 2000 lei





(2) Patrimoniul membrilor cooptați este 3000 lei, constituit din contribuția în numerar a asociațiilor, după cum urmează:

41. Membru, reprezentant UAT Comuna Balotești, 1000 lei

42. Membru, reprezentant UAT Oraș Otopeni, 2000 lei

(3) Patrimoniul total al Asociației este compus din valoarea patrimoniului inițial, la care se adaugă valoarea patrimoniului membrilor cooptați.

(4) Pentru fiecare membru al Asociației se specifică în ce constă contribuția, cu indicarea valorii contribuției.

(5) Sursele de venit ale Asociației sunt următoarele:

a) contribuțiile asociațiilor la formarea patrimoniului inițial, cotizațiile asociațiilor și alte contribuții de la bugetele locale ale unităților administrativ-teritoriale membre;

b) dobânzile rezultate din plasarea sumelor disponibile, în condițiile legii;

c) donații, sponsorizări sau legate;

d) sumele provenite din penalitățile plătite de operatori în derularea contractelor încheiate cu TPBI;

e) venituri din activitatea de licențiere și autorizare;

f) venituri generate prin participarea în proiecte cu finanțare europeană și internațională;

g) orice alte surse de venituri prevăzute de lege sau de prezentul statut.

(6) Asociația are un buget propriu de venituri și cheltuieli. Situațiile financiare se întocmesc și se publică în conformitate cu legislația în vigoare.

(7) Asociația nu are calitatea de operator și nu va desfășura activități economice în această calitate.

CAP. 4. MEMBRII TPBI

Art. 11. (1) Poate deveni membru al Asociației orice unitate administrativ-teritorială care își manifestă intenția de a adera la Asociație numai după ce și-a manifestat opțiunea în scris, înscriere ce va fi supusă votului Adunării Generale a TPBI. Primirea de noi membri se va putea face numai cu unanimitatea de voturi a membrilor TPBI. Numărul de membri ai ASOCIAȚIEI DE DEZVOLTARE INTERCOMUNITARĂ PENTRU TRANSPORT PUBLIC BUCUREȘTI ILFOV nu este limitat.



Componența membrilor este următoarea:

- membrii fondatori și
- membrii cooptați.

A. Membrii fondatori

(2) Poate fi membru al Asociației orice unitate administrativ-teritorială care, cunoscând statutul TPBI este de acord cu prevederile sale și înțelege ca prin propria activitate să sprijine realizarea scopurilor și obiectivelor Asociației. Membrii fondatori sunt membrii de drept ai Asociației.

(3) Membrii fondatori ai TPBI au următoarele drepturi:

- a) să inițieze și să participe la acțiunile Asociației;
- b) să participe la Adunarea Generală, să facă propuneri și să ia parte la luarea prin vot a deciziilor în cadrul acesteia;
- c) să aleagă și să fie aleși în organele de conducere ale Asociației;

(4) Membrii fondatori ai TPBI au următoarele obligații:

- a) să respecte Statutul și hotărârile organelor de conducere ale Asociației;
- b) să activeze pentru realizarea scopului și obiectivelor Asociației;
- c) să nu întreprindă acțiuni care, prin natural lor, pot leza, direct sau indirect, scopurile sau interesele Asociației;
- d) să-și plătească obligațiile materiale și financiare potrivit angajamentelor pe care și le-au asumat;
- e) să respecte, obligațiile financiare și de orice altă natură ce le revin în urma exercitării unei funcții în cadrul Asociației.

B. Membrii cooptați – cei care se asociază ulterior fondării și contribuie moral și material la completarea patrimoniului TPBI.

(5) Membrii cooptați sunt aleși cu respectarea următoarelor proceduri:

- 1) își exprimă acordul;
- 2) întrunesc unanimitatea Consiliului Director;
- 3) sunt confirmați cu unanimitate de către membrii Adunării Generale.

Membrii cooptați au aceleași drepturi și obligații față de TPBI ca și membrii fondatori.

(6) Asociația poate accepta, cu acordul asociaților, noi membri. Aceștia au dreptul și obligația să atribuie Serviciul operatorului cu care Asociația a încheiat sau va încheia contractul de servicii publice în numele și pentru asociați, în condițiile legii. Pentru a vota o astfel de hotărâre, reprezentanții asociaților în Adunarea Generală a Asociației au nevoie de un mandat special.





prealabil, din partea unităților administrativ-teritoriale, pe care le reprezintă, acordat prin hotărâre a consiliului local sau județean, după caz.

(7) În urma adoptării hotărârii Adunării Generale a Asociației de a accepta un nou membru, se va încheia un act adițional la prezentul statut, prin care noul membru va fi menționat în preambulul statutului.

(8) Se consideră că orice nou membru al Asociației acceptă în totalitate prevederile statutului și ale actului constitutiv ale Asociației la data aderării sale.

(9) În situația în care noul membru are dreptul, conform prevederilor legale, să atribuie Serviciul său către operatorul cu care Asociația a încheiat contractul de servicii publice în numele și pentru asociați, acesta va atribui Serviciul său respectivului operator și se va încheia un act adițional la contractul de servicii publice, care va fi semnat de Asociație în numele și pentru asociatul respectiv.

Art. 12. Asociații au următoarele drepturi:

- a) să aleagă și să fie aleși în organele de conducere ale Asociației, prin reprezentanții lor în aceste organe;
- b) să participe la luarea hotărârilor care privesc activitatea Asociației, conform prevederilor prezentului statut;
- c) să primească, la cerere, toate informațiile disponibile care privesc activitatea Asociației.
- d) să inițieze și să participe la acțiunile Asociației;

Art. 13. Asociații au următoarele obligații:

- a) să respecte statutul, actul constitutiv și hotărârile organelor de conducere ale Asociației;
- b) să promoveze și să participe activ la acțiunile desfășurate de Asociație;
- c) să participe, prin reprezentanții lor, la ședințele adunării generale a Asociației;
- d) să activeze pentru realizarea scopului și obiectivelor Asociației;
- e) să nu întreprindă acțiuni care, prin natura lor, pot leza, direct sau indirect, scopurile sau interesele Asociației;
- f) să-și plătească obligațiile materiale și financiare potrivit angajamentelor pe care și le-au asumat;
- g) să respecte, obligațiile financiare și de orice altă natură ce le revin în urma exercitării unei funcții în cadrul Asociației.



Art. 14. (1) Calitatea de membru al TPBI se pierde:

a) în cazul retragerii – numai la finalizarea unui ciclu de transport, respectiv la finalizarea contractelor de servicii publice care operează pe teritoriul unităților administrativ-teritoriale în cauză;

b) prin excludere, dacă autoritatea respectivă:

1) produce prejudicii morale și materiale Asociației prin activitatea proprie;

2) se angajează în acțiuni care contravin statutului și hotărârilor organelor de conducere ale Asociației;

3) se angajează în acțiuni contrare legii și ordinii de drept care lezează prin gravitatea lor imaginea Asociației.

(2) Calitatea de membru al TPBI se pierde de drept:

c) la dizolvarea Asociației;

d) în situația în care cotizația de membru aferentă a două trimestre consecutive nu este achitată.

Art. 15. (1) Asociația poate accepta, cu acordul asociațiilor, noi membri. Aceștia au dreptul și obligația să atribuie gestiunea serviciului de transport public, operatorului regional cu care Asociația a încheiat sau va încheia contractul de delegare în numele și pe seama asociațiilor, în condițiile legii. Pentru a vota o astfel de hotărâre, reprezentanții asociațiilor în adunarea generală a Asociației au nevoie de un mandat special, prealabil, din partea unităților administrativ-teritoriale, pe care le reprezintă, acordat prin hotărâre a consiliului local sau județean, după caz.

(2) În urma adoptării hotărârii adunării generale a Asociației de a accepta un nou membru, se va încheia un act adițional la prezentul statut, prin care noul membru va fi menționat.

(3) Se consideră că orice nou membru al Asociației acceptă în totalitate prevederile statutului și ale actului constitutiv ale Asociației la data aderării sale.

În situația în care noul membru are dreptul, conform prevederilor legale, să atribuie direct gestiunea Serviciului sau către operatorul cu care Asociația a încheiat contractul de delegare în numele și pe seama asociațiilor, acesta va delega gestiunea Serviciului său respectivului operator





și se va încheia un act adițional la contractul de delegare, care va fi semnat de Asociație în numele și pe seama asociatului respectiv.

Art. 16. (1) Primirea sau excluderea de membri se hotărăște de către Adunarea Generală la cerere și / sau la propunerea unui membru al Consiliului Director;

(2) Membrii care se retrag sau sunt excluși nu au nici un drept asupra patrimoniului social.

(3) Calitatea de asociat încetează în cazul retragerii sau excluderii din Asociație, conform prevederilor prezentului articol.

(4) Retragerea din Asociație nu poate avea loc decât în situația în care asociatul respectiv se retrage unilateral din contractul de servicii publice. Dacă oricare dintre asociați dorește să se retragă din contractul de servicii publice și, respectiv, din Asociație, acest asociat va notifica președintelui Asociației și celorlalți asociați intenția sa. Președintele Asociației va convoca Adunarea Generală a Asociației în cel mult 30 de zile de la data primirii unei astfel de notificări.

(5) Adunarea Generală a Asociației va analiza consecințele retragerii și modificările care se impun la actul constitutiv al operatorului căruia i s-a atribuit contractul de servicii publice (în special în ceea ce privește investițiile), conform prevederilor fiecărui contract de servicii publice și va hotărî modificarea corespunzătoare a prezentului statut și a actului constitutiv al Asociației.

(6) În cazul în care un asociat nu aprobă contractul de servicii publice ce urmează să fie încheiat cu operatorul desemnat sau se retrage unilateral din contractul de servicii publice după semnarea acestuia, acest asociat va fi exclus din Asociație.

Președintele Asociației va convoca adunarea generală în cel mult 30 de zile de la data la care s-a luat cunoștință despre respectiva situație. Adunarea Generală va hotărî excluderea din Asociație, va analiza consecințele excluderii și modificările ce se impun la contractul de servicii publice (în special cu privire la investiții), conform prevederilor acestuia, și va hotărî modificarea corespunzătoare a prezentului statut și a actului constitutiv al Asociației. Este asimilat refuzului de a atribui Serviciul și neadoptarea, în două ședințe consecutive ale autorității deliberative a respectivului asociat, a hotărârii de aprobare a atribuirii Serviciului către operatorul de servicii publice desemnat din alte motive decât un vot negativ.

(7) Orice membru care se retrage sau este exclus din Asociație este obligat să plătească:

a) sumele corespunzătoare investițiilor Asociației (modernizare, reabilitare, bunuri noi, indiferent dacă sunt extinderi sau înlocuiri) neamortizate, în infrastructura aferentă Serviciului, pe raza



unității administrativ-teritoriale în cauză, de care a beneficiat pe durata cât a fost membru al Asociației;

b) sumele prevăzute ca despăgubiri în contractul de servicii publice.

Art. 17. (1) Reprezentanții asociațiilor în Adunarea Generală a Asociației sunt responsabili pentru activitatea lor, în conformitate cu prevederile legale în vigoare. Membrii Asociației nu răspund personal pentru actele sau faptele acestora. TPBI singură răspunde cu patrimoniul propriu pentru prejudiciile produse terților prin actele sau faptele sale.

(2) În materie de gestiune, răspunderea incumbă membrilor Consiliului Director.

Art. 18. Asociația poate accepta noi membri, cu acordul tuturor asociațiilor și cu încheierea unui act adițional la prezentul statut, prin care noii membri sunt menționați în preambulul statutului. Orice unitate administrativ-teritorială care devine membru al Asociației acceptă în totalitate prevederile prezentului statut și atribuie Serviciul operatorului, prin act adițional la contractul de servicii publice ce va fi semnat de Asociație în numele și pentru unitatea administrativ-teritorială respectivă.

CAP. 5. ORGANIZARE, CONDUCERE, CONTROL

Art. 19. Organele de conducere, administrare și control ale TPBI sunt:

- 1) *Adunarea Generală,*
- 2) *Consiliul Director,*
- 3) *Comisia de Cenzori.*

ADUNAREA GENERALĂ

Art. 20. ADUNAREA GENERALĂ este organul de conducere a TPBI și se compune din toți reprezentanții asociațiilor, desemnați prin hotărâre a autorităților deliberative ale acestora.

Sunt numiți în calitate de membri ai Adunării Generale:

1. Membru, reprezentant UAT Municipiul București Dna Gabriela Firea, cetățean român,
2. Membru, reprezentant UAT Județul Ilfov Dl Marian Petrache , cetățean român,
3. Membru, reprezentant UAT Oraș Bragadioru, dna. Tabacu Feny Cornelia, cetățean român,





4. Membru, reprezentant UAT Oraș Buftea, dl. Pistol Gheorghe,
5. Membru, reprezentant UAT Oraș Chitila, dl. Oprea Emilian, cetățean român,
6. Membru, reprezentant UAT Oraș Măgurele, dl. Mihai Marius Cristian, cetățean român,
7. Membru, reprezentant UAT Oraș Pantelimon, dl. Voicu Vincentiu, cetățean român,
8. Membru, reprezentant UAT Oraș Popești-Leodeni, dl. Sutu Pavel, cetățean român,
9. Membru, reprezentant UAT Oraș Voluntari, dna. Constantinescu Andreea Mariana, cetățean român,
10. Membru, reprezentant UAT Comuna 1 Decembrie, dl. Petre Gheorghe, cetățean român,
11. Membru, reprezentant UAT Comuna Afumati, dl. Dumănică Gabriel, cetățean român,
12. Membru, reprezentant UAT Comuna Berceni, dl. Daniel Alexandru, cetățean român,
13. Membru, reprezentant UAT Comuna Brănești, dl. Cismaru Nicolae, cetățean român,
14. Membru, reprezentant UAT Comuna Cernica, dl. Stoica Tănase, cetățean român,
15. Membru, reprezentant UAT Comuna Chiajna, dl. Minea Mircea, cetățean român,
16. Membru, reprezentant UAT Comuna Ciolpani, dl. Călin Bogdan-Cristian, cetățean român,
17. Membru, reprezentant UAT Comuna Clorogărla, dl. Constantin Constantin, cetățean român,
18. Membru, reprezentant UAT Comuna Clinceni, dna. Lupu Mariana, cetățean român,
19. Membru, reprezentant UAT Comuna Copăcenii, dl. Podaru Petre, cetățean român,
20. Membru, reprezentant UAT Comuna Corbeanca, dl. Hojda Adrian Teodor, cetățean român,
21. Membru, reprezentant UAT Comuna Cornetu, dl. Stoica Adrian Eduard, cetățean român,
22. Membru, reprezentant UAT Comuna Dascălu, dl. Sandu Daniel, cetățean român,
23. Membru, reprezentant UAT Comuna Dărăști, dl. Țicu Sorin, cetățean român,
24. Membru, reprezentant UAT Comuna Dobroești, dl. Brebenel Mihai Stefan, cetățean român,
25. Membru, reprezentant UAT Comuna Domnești, dl. Stefan Costel, cetățean român,
26. Membru, reprezentant UAT Comuna Dragomirești-Vale, dl. Socol Gheorghe, cetățean român,
27. Membru, reprezentant UAT Comuna Găneasa, dl. Marin Tudor, cetățean român,
28. Membru, reprezentant UAT Comuna Gîlna, dl. Tudor Marin, cetățean român,
29. Membru, reprezentant UAT Comuna Grădîștea, dl. Toma Mihail, cetățean român,
30. Membru, reprezentant UAT Comuna Gruia, dl. Ghiulea Gheorghe-Florian, cetățean român,
31. Membru, reprezentant UAT Comuna Jilava, dl. Petre Elefterie-Ilie, cetățean român,
32. Membru, reprezentant UAT Comuna Moara Vlăsiei, dl. Cucu Florin, cetățean român,



33. Membru, reprezentant UAT Comuna Mogoșoala, dl. Precup Paul-Mihai-Nicu, cetățean român,
34. Membru, reprezentant UAT Comuna Nucș, dl. Ionita Aurelian, cetățean român,
35. Membru, reprezentant UAT Comuna Peris, dl. Albu Anghel, cetățean român,
36. Membru, reprezentant UAT Comuna Petrăchioala, dl. Craciun Alexandru Alin, cetățean român,
37. Membru, reprezentant UAT Comuna Snagov, dl. Oancea Marian, cetățean român,
38. Membru, reprezentant UAT Comuna Ștefăneștii de Jos, dl. Ștefan Ionel-Robert, cetățean român,
39. Membru, reprezentant UAT Comuna Tunari, dl. Ion Marian, cetățean român,
40. Membru, reprezentant UAT Comuna Vidra, dl. Biliboc Florea Liviu, cetățean român,
41. Membru, reprezentant UAT Comuna Balotești, dl. Pretorian Cristian Ștefan
42. Membru, reprezentant UAT Oraș Otopeni, dl. Gheorghe Constantin Silviu, cetățean român.

Art. 21. Adunarea Generală se întrunește în sesiune ordinară și extraordinară, după cum urmează:

- a. în sesiune ordinară, anual;
- b. în sesiune extraordinară, ori de câte ori este necesar.

Art. 22. (1) Convocarea Adunării Generale în sesiune ordinară se face la inițiativa Consiliului Director, în scris, prin mijloace clasice (scrisoare recomandată) și fax sau electronice (e-mail), cu cel puțin 5 (cinci) zile înainte de data desfășurării Adunării.

(2) În convocare se vor preciza ziua, ora și locul unde se desfășoară ședința Adunării Generale, precum și Ordinea de zi.

Art. 23. Convocarea Adunării Generale extraordinare se face la inițiativa Președintelui Consiliului Director, sau la propunerea unei treimi din membrii Asociației, ori de câte ori este necesar.

Art. 24. (1) Adunarea Generală este valabil constituită dacă sunt prezenți cel puțin jumătate plus unu din totalul membrilor Asociației.

(2) Dacă la prima convocare cvorumul nu este îndeplinit, Adunarea Generală se convoacă pentru o dată ulterioară care nu poate fi mai târziu de 15 zile calendaristice de la data stabilită pentru



prima convocare, iar la a doua convocare adunarea generală este valabilă înrunită indiferent de numărul de asociați implicați prezenți și va hotărî cu majoritatea asociațiilor/asociațiilor implicați prezenți.

(3) Fiecare membru are dreptul la un singur vot. În caz de egalitate, Președintele decide.

(4) Dezbaterile și hotărârile adoptate se consemnează într-un Proces-verbal de către un secretar desemnat de Consiliul Director și se transmite tuturor membrilor Adunării Generale în termen de 10 (zece) zile.

(5) Președinția Adunării Generale aparține președintelui TPBI sau, în lipsa acestuia, vicepreședintelui.

(6) Persoanele care nu sunt membri ai TPBI pot fi invitate la ședințele Adunării Generale.

(7) Hotărârile luate de Adunarea Generală sunt obligatorii și pentru membrii care nu au luat parte la Adunarea Generală sau au votat împotriva.

(8) Votul membrilor Adunării Generale se realizează conform prevederilor Regulamentului de Organizare și Funcționare al Adunării Generale aprobat.

Art. 25. (1) Președintele TPBI este Primarul Municipiului București sau un reprezentant desemnat de către acesta. Mandatul poate fi reînnoit. În caz de vacanță a președintelui, atribuțiile acestuia sunt exercitate de către vicepreședinte.

(2) Primul președinte este numit prin actul constitutiv al Asociației și prin hotărârile de asociere ale unităților administrativ-teritoriale care sunt membrii fondatori.

Art. 26. (1) Atribuțiile Adunării Generale sunt:

- a. alege și revocă membrii Consiliului Director și Președintele Asociației;
- b. aprobă primirea și excluderea membrilor;
- c. aprobă modificarea statutului și actului constitutiv ale TPBI ;
- d. alege și revocă membrii Comisiei de cenzori;
- e. aprobă raportul de activitate al Consiliului Director;
- f. aprobă bugetul de venituri și cheltuieli al TPBI și a situației financiare anuale;
- g. aprobă dizolvarea și lichidarea TPBI , precum și stabilirea destinației bunurilor rămase după lichidare;
- h. decide asupra veniturilor asociației TPBI ;

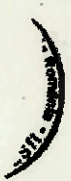

- 
- i. decide în ceea ce privește resursele obținute de la bugetul de stat și/sau bugetele locale;
 - j. aprobă programul de activitate;
 - k. aprobă propunerea de membri;
 - l. aprobă stabilirea cotizației;
 - m. de stabilire a cerințelor și a criteriilor de participare și selecție a operatorilor la procedurile publice organizate pentru atribuirea contractelor de delegare a gestiunii;
 - n. de a refuza, în condiții justificate, a aprobării prețurilor și tarifelor propuse de operator;
 - o. de a rezilia contractele de delegare a gestiunii în condițiile și situațiile prevăzute de clauzele contractuale.
 - p. orice alte atribuții prevăzute de lege.

(2) Adunarea Generală aprobă rezilierea unilaterală a contractului/contractelor de delegare a gestiunii serviciilor și organizează o nouă procedură pentru delegarea gestiunii acestora, dacă constată și dovedește nerespectarea repetată de către operatori a obligațiilor contractuale și dacă operatorii nu adoptă programe de măsuri care să respecte condițiile contractuale și să asigure atingerea, într-un interval de timp prestabilit, a parametrilor de calitate asumați.

(3) Adunarea Generală a Asociației adoptă, de asemenea, orice hotărâri în exercitarea drepturilor speciale de informare și de control asupra operatorului, acordate Asociației conform prevederilor Regulamentului (CE) NR. 1370/2007 al Parlamentului European și al Consiliului din 23 octombrie 2007 privind serviciile publice de transport feroviar și rutier de călători și de abrogare a Regulamentelor (CEE) nr. 1191/69 și nr. 1107/70 ale Consiliului.

CONSILIUL DIRECTOR

Art. 27. (1) CONSILIUL DIRECTOR este organul executiv care conduce activitatea TPBI .
Durata mandatului este de 4 ani.

(2) Consiliul Director este format din 9 (nouă) membri, aleși prin vot secret de către Adunarea Generală după cum urmează:

- 5 (cinci) membri la propunerea Municipiului București, dintre care unul va fi Primarul General al Municipiului București sau împuternicitul acestuia;





- 4 (patru) membri la propunerea Județului Ilfov și a unităților administrativ - teritoriale membre din Județul Ilfov, din care unul va fi Președintele Consiliului Județean Ilfov sau împuternicitul acestuia;

(3) Consiliul Director este condus de Președintele Asociației și de Vicepreședintele Asociației, numiți de Adunarea Generală, cu excepția primului mandat de 4 (patru) ani, când președinte va fi Primarul General al Capitalei, iar vicepreședinte va fi Președintele Consiliului Județean Ilfov;

(4) Președintele Asociației este și Președintele Consiliului Director.

(5) În caz de vacanță, Consiliul Director procedează imediat la înlocuirea cu membri interimari. Înlocuirea definitivă este decisă în proxima Adunare Generală ordinară.

Sunt numiți în calitate de membri ai primului Consiliu Director:

1) Președinte: **FIREA GABRIELA**, cetățean român, domiciliată [REDACTED]

2) Vicepreședinte: **PETRACHE MARIAN**, cetățean român, domiciliat în [REDACTED]

3) Membru: **CHIRIȚĂ SORIN**, cetățean român, domiciliat [REDACTED]

4) Membru: **PANDELE FLORENTIN COSTEL**, CNP [REDACTED]

5) Membru: **PISTOL GHEORGHE**, CNP [REDACTED]

6) Membru: **CISMARU NICULAE**, CNP [REDACTED]

7) Membru: **SCRIOȘTEANU IONEL**, cetățean român, domiciliat în [REDACTED]



8) Membru: **IACOB PETRE**, cetățean român, domiciliat în [REDACTED]
[REDACTED]
[REDACTED]

9) Membru : **IVAN MARIAN**, cetățean român, domiciliat în [REDACTED]
[REDACTED]
[REDACTED]

Art. 28. Organizarea și Funcționarea Consiliului Director

(1) Consiliul Director exercită următoarele atribuții privind activitatea proprie a Asociației:

- a) prezintă Adunării Generale raportul de activitate pe perioada anterioară, executarea bugetului de venituri și cheltuieli, bilanțul contabil, proiectul bugetului de venituri și cheltuieli și proiectul programelor Asociației;
- b) urmărește punerea în aplicare de către personal a hotărârilor adoptate;
- c) aprobă programele Asociației;
- d) propune spre aprobare acceptarea donațiilor negrevate de sarcini stabilind de asemenea limitele în care se poate face această acceptare;
- e) propune spre aprobare, Adunării Generale, încheierea de acte juridice, în numele și pentru Asociație;
- f) hotărăște în orice alt domeniu de interes pentru Asociație;
- g) propune cuantumul cotizației pentru anul următor, care se va include în proiectul de buget al Asociației, supus spre aprobare adunării generale;
- h) aprobă organigrama Asociației, ștutul de funcții, precum și Regulamentul de Organizare și Funcționare al Asociației;
- i) poate delega directorului executiv al Asociației competența de a modifica și actualiza ștutul de funcții în limita numărului de posturi aprobat și a fondurilor alocate prin buget, în acest sens, cu aprobarea expres a președintelui asociației sau a persoanei mandatate de aceasta precum și angajarea de personal;
- j) în relația cu asociații, monitorizează plata cotizației anuale de către aceștia la bugetul Asociației și decide măsurile care urmează să fie luate împotriva asociațiilor care nu și-au achitat cotizația datorată în termenul prevăzut de prezentul statut;
- k) orice alte atribuții prevăzute de lege, în statut sau stabilite de adunarea generală.





- (2) Consiliul Director este răspunzător pentru întreaga activitate în fața Adunării.
- (3) Fiecare membru al Consiliului Director este individual responsabil pentru actele și faptele sale în cazul încălcării legislației sau dispozițiilor primite.
- (4) Consiliul Director se întrunește în ședințe, cel puțin o dată pe lună sau ori de câte ori este nevoie, la convocarea președintelui, precum și la cererea scrisă a cel puțin 1/3 din membrii Consiliului Director.
- (5) Președintele convoacă membrii Consiliului Director la întruniri, precizând ordinea de zi, data ziua, ora și locul.
- (6) Hotărârile sunt luate cu majoritatea absolută a voturilor membrilor prezenți, în condițiile prezenței a cel puțin jumătate din numărul membrilor Consiliului Director.
- (7) Toate hotărârile Consiliului Director sunt consemnate într-un registru și sunt semnate de președinte și de secretarul de ședință.
- (8) Votul membrilor Consiliului Director se realizează conform prevederilor Regulamentului de Organizare și Funcționare al Consiliului Director aprobat.

Art. 29. (1) a) Membrii Consiliului Director nu pot fi membri în Comisia de Cenzori, respectiv Consiliul Consultativ. Pentru membrii Consiliului Director mandatul este de 4 (patru) ani.

b) În vederea punerii în aplicare a obiectivelor TPBI va fi creat un aparat tehnic în cadrul Asociației sau va fi creată o societate comercială deținută de către TPBI.

c) Conducerea aparatului tehnic se realizează de către un director executiv numit de consiliul director. Membrii aparatului tehnic au statut de salariați ai asociației.

Aparatul tehnic include:

- a) un secretar;
- b) un contabil;
- c) unul sau mai mulți consilieri juridici;
- d) un număr suficient de specialiști pentru monitorizarea executării contractului de delegare, conform mandatului acordat asociației prin statut.

(2) La calculul cuantumului propus al cotizației anuale, consiliul director va lua în considerare sumele necesare pentru acoperirea cheltuielilor de funcționare a aparatului tehnic al Asociației.



Art. 30. Președintele TPBI este ales de către Consiliul Director prin vot direct și secret pentru un mandat de 4 (patru) ani, cu excepția alegerii primului președinte, care este prevăzută de art. 25 (2), precum și cu excepția situației în care Primarul Municipiului București este desemnat membru al Consiliului Director prin HCGMB, moment în care acesta devine automat președinte al Asociației.

Art. 31. Atribuțiile Președintelui TPBI sunt cele ce decurg din calitatea de membru al Consiliului Director și al Adunării Generale.

Revocarea mandatului său poate fi propusă de către oricare membru al Consiliului Director, în următoarele situații:

- încălcarea scopului și obiectivelor TPBI ;
- neprezentarea sa sau a unui reprezentant desemnat de acesta, la ședințele ordinare ale Consiliului Director de 3 (trei) ori consecutiv;
- încetarea mandatului de Primar General.

Art. 32. TPBI are un vicepreședinte.

Art. 33. Vicepreședintele este numit de către Adunarea Generală pentru un mandat de 4 (patru) ani.

Atribuțiile Vicepreședintelui TPBI sunt cele ce decurg din calitatea de membru al Consiliului Director.

COMISIA DE CENZORI

Art. 34.

1) Controlul financiar intern al asociației este asigurat de o comisie de cenzori, formată din minim 3 (trei) membri numiți de Adunarea Generală, pe o perioadă de 3 (trei) ani, cu posibilitatea prelungirii.

Primii membri ai comisiei de cenzori urmează să fie numiți în prima Adunare Generală.

2) Membrii consiliului director nu pot fi cenzori. Cel puțin unul dintre cenzori trebuie să fie contabil autorizat sau expert contabil în condițiile legii.



Art. 35. Comisia de Cenzori are următoarele atribuții:

- a) verifică activitatea financiar-contabilă și gestionarea patrimoniului Asociației;
- b) verifică concordanța cheltuielilor efectuate cu bugetul de venituri și cheltuieli și programele aprobate;
- c) prezintă trimestrial rapoarte Consiliului Director. Va prezenta un raport anual referitor la bilanțul și bugetul de venituri și cheltuieli ale Asociației și rapoarte periodice la solicitarea Președintelui sau a Consiliului Director;
- d) are dreptul să participe la ședințele Consiliului Director, fără drept de vot.

Art. 36. În funcție de activitatea sa, Asociația poate avea personal remunerat.

Art. 37. Contabilitatea este organizată conform dispozițiilor legale.

Art. 38. (1) În cadrul Asociației se poate înființa un Consiliu Consultativ format dintr-un corp de specialiști de marcă, în domeniul transportului public, numiți prin Decizie a Președintelui TPBI .

(2) Secretariatul Consiliului Consultativ este asigurat de către o persoană desemnată prin Decizie a președintelui TPBI .

CAP. 6. DIZOLVAREA SI LICHIDAREA TPBI

Art. 39. Asociația se dizolvă:

- de drept;
- prin hotărârea Adunării Generale;
- prin hotărârea instanței judecătorești competente.

Art. 40. Asociația se dizolvă de drept prin:

- a. imposibilitatea realizării scopului pentru care a fost constituită, dacă în timp de 3 (trei) luni de la constatarea acestui fapt nu se produce schimbarea scopului;
- b. imposibilitatea constituirii Adunării Generale sau Consiliului Director în conformitate cu Statutul TPBI , dacă această situație durează mai mult de 1 (un) an de la data la care, potrivit statutului, Adunarea Generală sau, după caz, Consiliul Director trebuiau constituite;





c. reducerea numărului de asociați sub limita de 3, dacă acesta nu a fost completat în termenul legal prevăzut în acest scop.

Art. 41. Asociația se poate dizolva și prin hotărârea Adunării Generale. În termen de 15 (cincisprezece) zile de la data ședinței de dizolvare, procesul-verbal, în formă autentică, se depune la judecătoria în a cărei circumscripție teritorială își are sediul, pentru a fi înscris în Registrul Asociațiilor și Fundațiilor.

Art. 42. Asociația se dizolvă prin hotărârea instanței judecătorești competente, când:

- a) scopul sau activitatea sa a devenit ilicită, sau contrară ordinii publice;
- b) realizarea scopului său este urmărită prin mijloace ilicite sau contrare ordinii publice;
- c) asociația urmărește un alt scop decât cel pentru care s-a constituit;
- d) asociația a devenit insolubilă.

Art. 43.

- (1) Lichidarea Asociației se va face în condițiile prevăzute de legislația privind asociațiile.
- (2) Bunurile Asociației rămase în urma lichidării vor primi destinația stabilită conform hotărârii adunării generale, luată înainte de dizolvare.

Art. 44.

- (1) După terminarea lichidării, lichidatorii trebuie să ceară radierea Asociației din Registrul asociațiilor și fundațiilor.
- (2) Asociația își încetează existența la data radierii ei din Registrul asociațiilor și fundațiilor.

Art. 45. Dizolvarea și lichidarea Asociației se pot face în situațiile prevăzute de lege, cu atribuirea activului net, rezultat după lichidare, către o organizație juridică non-profit, având scop și obiective apropiate de cele ale Asociației, conform deciziei Adunării Generale sau a instanței judecătorești competente.

CAP. 7. DISPOZIȚII FINALE





Art. 46. (1) Prezentul Statut poate fi modificat doar prin acte adiționale semnate de reprezentanții tuturor asociațiilor, special împuterniciți în acest scop.

(2) Prezentul Statut este guvernat de legea română. În situația în care intervin modificări ale legislației în domeniu, prezentul Statut va fi modificat în conformitate cu noile prevederi.

(3) Toate litigiile născute din sau în legătură cu acest Statut, inclusiv orice problemă privind interpretarea, validitatea sau încetarea acestuia, care nu pot fi rezolvate pe cale amiabilă, vor fi deduse spre soluționare instanțelor judecătorești competente.

Redactat în 10(zece) exemplare originale la sediul Primăriei Municipiului București în data de 17.04.2019, din care 1 (unu) rămâne în arhiva avocatului iar 9 (noua) exemplare înmanate partilor.

Semnăturile Membrilor

<p>ASOCIAȚIEI DE DEZVOLTARE INTERCOMUNITARĂ PENTRU TRANSPORT PUBLIC BUCUREȘTI-ILFOV prin Presedinte</p> <p>GABRIELA FIREA</p> 	<p>ASOCIAȚIEI DE DEZVOLTARE INTERCOMUNITARĂ PENTRU TRANSPORT PUBLIC BUCUREȘTI-ILFOV prin Vicepresedinte</p> <p>PETRACHE MARIAN</p> 
---	---

UNIUNEA NAȚIONALĂ A BAROURILOR DIN ROMÂNIA
Baroul București
S.C.A. "UDRESCU ȘI ASOCIAȚII"
În conformitate cu dispozițiile articolului 3 alin.1 lit. c) din
Legea nr.51/1995, republicată, atest data, identitatea părților și
conținutul prezentului act redactat de mine.
Nr. 82
Data 17.04.2019 Semnătura 



*Toate documentele
conținând date de identificare
despre condițiile
solicitate
v. nr. 1305 F. 2021.*

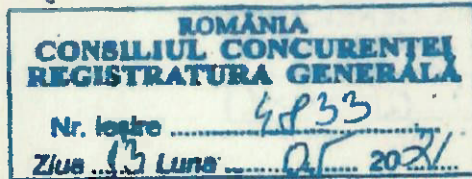
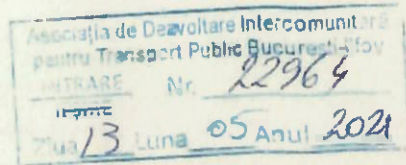

CONSILIUL
CONCURENTEI
ROMANIA



**Domnului Director General Vladimir Adrian GHITULESCU
ASOCIAȚIA DE DEZVOLTARE INTERCOMUNITARĂ PENTRU TRANSPORT
PUBLIC BUCUREȘTI - ILFOV
Bdul. Tudor Vladimirescu nr. 22, et. 10, Clădirea Green Gate București, sectorul 5**

Subiect: comunicare aviz

Stimate domnule Director General,

Vă transmitem, anexat, avizul referitor la măsura administrativă de atribuire directă a gestiunii serviciului de transport public local de persoane, pe raza administrativ-teritorială a Asociației de Dezvoltare Intercomunitară de Transport Public București Ilfov, pe o perioadă de 10 ani, către operatorii Societatea de Transport Public București STB SA, Serviciul Transport Voluntari SA și Ecotrans STCM SRL.

Cu deosebită considerație,



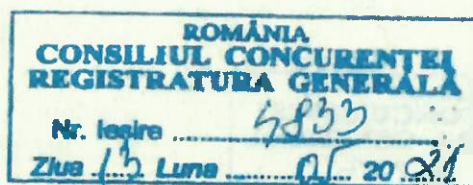

AVIZ

referitor la măsura administrativă de atribuire directă a gestiunii serviciului de transport public local de persoane, pe raza administrativ-teritorială a Asociației de Dezvoltare Intercomunitară de Transport Public București Ilfov, către operatorii Societatea de Transport Public București STB SA, Serviciul Transport Voluntari SA și Ecotrans STCM SRL

Analizând

- Proiectul de hotărâre a Adunării Generale a Asociației de Dezvoltare Intercomunitară pentru Transport Public București Ilfov privind aprobarea atribuirii directe a contractelor de delegare a gestiunii serviciului public de transport local de călători către Societatea de Transport București STB SA, Serviciul de Transport Voluntari SA, Ecotrans STCM SRL și Regio Serv Transport SRL;
- Studiul de oportunitate privind delegarea gestiunii serviciului public de transport local de călători, în regiunea București – Ilfov, către operatori regionali;
- Proiectele contractelor de delegare a gestiunii serviciului public de transport local de călători în regiunea București-Ilfov către Societatea de Transport Public București STB SA, SC Serviciul Transport Voluntari SA și SC Ecotrans STCM SRL, pe o perioadă de 10 ani;

documentația transmisă de către Asociația de Dezvoltare Intercomunitară de Transport Public București Ilfov (denumită, în continuare, ADITPBI sau Entitatea Contractantă) prin adresele înregistrate la Consiliul Concurenței cu nr. RG/13866/28.10.2020, RG/14014/02.11.2020, RG/14292/05.11.2020, RG/4573/15.04.2021, RG/4833/22.04.2021, RG/4948/26.04.2021, completate prin e-mailurile primite de la ADITPBI și înregistrate cu RG/5271/06.05.2021, RG/5273/06.05.2021, RG/5381/10.05.2021 și RG/5535/12.05.2021

precum și

luând în considerare urgența solicitării de avizare, în sensul că, la data de 17 septembrie 2020, a expirat Contractul de delegare a gestiunii serviciului de transport public local de călători încheiat cu Societatea de Transport Public București STB SA¹, acesta fiind prelungit, până în prezent, de două ori

și constatând că:

1. Proiectele de contracte de delegare a gestiunii serviciului de transport public persoane în aria teritorială de competență a ADITPBI², prin curse regulate, conțin următoarele dispoziții comune:

¹ <http://stbsa.ro/doctegre/CONTRACT%20STB-ADTPBI.pdf>

² Denumite, în continuare, Contracte de delegare.



- 1.1. Prestarea serviciului de transport public local de călători efectuat prin curse regulate, pe raza de competență a unităților administrativ teritoriale membre ale TPBl, va fi încredințată operatorilor regionali de transport Societatea de Transport Public București STB SA¹, Serviciul Transport Voluntari SA², Ecotrans STCM SRL³ și Regio Serv Transport SRL⁴;
- 1.2. Contractele de delegare încheiate cu operatorii regionali STB SA, Voluntari SA și Ecotrans SRL vor avea o durată de 10 ani⁵, putând fi prelunzite prin acte adiționale, în condițiile legii și în circumstanțele excepționale prevăzute de art. 5 alin. (5) din Regulamentul (CE) nr. 1370/2007⁶;
- 1.3. Potrivit dispozițiilor contractelor de delegare, fiecare operator intern prestează serviciul public integrat de transport pe raza administrativ-teritorială a localității deservite, conform programului de transport anexat fiecărui Contract de delegare. Operatorii au dreptul de a presta Serviciul de transport public local de călători doar în aria de competență a Entității Contractante, fără a depăși limitele administrativ-teritoriale ale acesteia, cu excepția liniilor de ieșire sau a altor elemente auxiliare activității respective care intră pe teritoriul localității învecinate;
- 1.4. Operatorii au obligația de a nu participa la proceduri de licitație ori de negociere directă pentru prestarea de servicii de transport public local în afara razei administrativ-teritoriale a Entității Contractante;
- 1.5. În schimbul dreptului și obligației de exploatare a bunurilor puse la dispoziție de către UAT-ul proprietar al acestora, STB SA, Voluntari SA și Ecotrans SRL se obligă să plătească Entității Contractante o redevență în procent de 0,03% din valoarea de intrare a bunurilor puse la dispoziție, pentru primul an de contract, respectiv de 0,03% din valoarea totală anuală a bunurilor puse la dispoziție pentru următorii ani de contract;
- 1.6. Conform contractelor de delegare, operatorii au dreptul să presteze, în regie proprie, în condițiile legii, și alte activități conexe serviciului public de transport local, care nu fac obiectul contractelor de delegare. Activitățile conexe serviciului public de transport local pot include prestarea, pentru terțe persoane, de servicii de transport turistic, servicii regulate speciale, servicii de inspecție tehnică periodică ITP, școală pentru conducători de autovehicule, fără a se limita la acestea, cu respectarea reglementărilor specifice domeniului. Costurile aferente acestor activități nu intră în calculul compensației. Potrivit contractelor de delegare, operatorii au dreptul să rețină toate veniturile rezultate din prestarea altor activități de transport și a activităților conexe serviciului public de transport călători;
- 1.7. Operatorii au obligația de a organiza o evidență contabilă separată pentru activitățile și serviciile care fac obiectul prestării serviciului de transport public local din contractele de delegare sau sunt asociate acestora, precum și pentru orice

¹ Denumit, în continuare, STB SA.

² Denumit, în continuare, Voluntari SA.

³ Denumit, în continuare, Ecotrans SRL.

⁴ Denumit, în continuare, Regio Serv SRL.

⁵ Contractul de delegare cu operatorul Regio Serv SRL va avea o durată de 1 an și va face obiectul unui aviz separat.

⁶ Regulamentul (CE) nr. 1370/2007 al Parlamentului European și al Consiliului privind serviciile publice de transport feroviar și rutier de călători și de abrogare a Regulamentelor (CEE) nr. 1191/69 și nr. 1107/70 ale Consiliului, cu modificările și completările ulterioare.



alte activități și servicii care generează costuri și venituri neasociate prestării serviciului de transport public local, în conformitate cu normele contabile și fiscale în vigoare, după cum urmează:

(i) conturile analitice corespunzătoare acestor activități trebuie să fie separate, iar proporția costurilor indirecte aferente trebuie să fie alocată în conformitate cu procedurile de repartizare a acestor costuri agreeate de către Entitatea Contractantă, potrivit dispozițiilor Contractului de delegare;

(ii) costurile serviciului public de transport local de călători trebuie să fie acoperite din veniturile directe încasate de la călători și din plățile Entității Contractante sub formă de compensație și diferență de tarif;

1.8. Pe durata contractelor de delegare, operatorii beneficiază de dreptul exclusiv de a desfășura serviciul de transport public local de călători, efectuat prin curse regulate, pe traseele atribuite;

1.9. Pe durata contractelor de delegare, operatorii au dreptul la plata Compensației și a Diferențelor de tarif, conform prevederilor legale în vigoare. Compensația este calculată conform formulei:

Compensație = Cheltuieli eligibile⁹ + Profit rezonabil – Venituri ale Operatorului asociate Obligației de serviciu public

Compensația reprezintă ajutor de stat și se va supune regulilor procedurale prevăzute în *OUG nr. 77/2014 privind procedurile naționale în domeniul ajutorului de stat*, cu modificările și completările ulterioare¹⁰;

1.10. Compensația nu poate depăși efectul financiar net. Astfel, Anexa nr. 4.3. la Contractele de delegare cuprinde estimarea anuală a compensației¹¹ pentru prestarea serviciilor de transport public, pe seama cheltuielilor și veniturilor estimate în legătură cu prestarea serviciului;

1.11. În vederea evitării supracompensării, până la depunerea situațiilor financiare anuale, operatorii au obligația de a întocmi decontul anual pentru calculul Compensației anuale. Compensația anuală reprezintă cea mai mică valoare dintre:
- valoarea totală anuală a Compensației calculate potrivit Rapoartelor lunare de constatare aprobate pentru anul respectiv;

⁹ Cheltuielile eligibile reprezintă cheltuielile de exploatare și cheltuielile financiare suportate de Operator pentru îndeplinirea obligațiilor de serviciu public, condițiilor de mediu impuse și a tuturor cerințelor aferente obligației de serviciu de transport public local, conform prevederilor Contractului. În cazul STB SA, cheltuielile realizate de operator, asociate activităților de colectare a veniturilor provenite din titluri de călătorie, din diferențele de tarif și din activitățile de control al călătorilor pentru ceilalți operatori sunt cheltuieli neeligibile, fiind asociate contractelor comerciale încheiate cu aceștia. În cazul operatorilor Voluntari SA și Ecotrans SRL, cheltuielile eligibile sunt calculate inclusiv cu luarea în considerare a cheltuielilor înregistrate de operator, asociate contractelor comerciale, încheiate cu operatorul care gestionează/administrează sistemul automat de taxare, privind activitățile de colectare a veniturilor provenite din vânzarea titlurilor de călătorie, din diferențele de tarif și din activitățile de control al călătorilor.

¹⁰ Raportare anuală către Consiliul Concurenței, conform Regulamentului privind procedurile pentru monitorizarea ajutorului de stat, aprobat prin Ordinul Președintelui Consiliului Concurenței nr. 175/2007. De asemenea, se supune obligației de revizuire în situațiile prevăzute la art. 15 din *OUG nr. 77/2014* și obligației de raportare, la fiecare 2 ani, către Comisia Europeană.

¹¹ Valoarea estimată a sprijinului pe care îl poate primi STB pe perioada contractului este de 11.071.229.942,48 de lei, din care 1.390.839.304,29 de lei reprezintă diferențe de tarif. Valoarea estimată a sprijinului pe care îl poate primi STV pe perioada contractului este de 853.021.642,75 de lei, din care 35.052.883,28 de lei reprezintă diferențe de tarif. Valoarea estimată a sprijinului pe care îl poate primi Ecotrans este de 76.413.039,27 de lei, din care 13.575.564,72 de lei reprezintă diferențe de tarif.



- valoarea totală anuală a Compensației, calculată potrivit formulei de mai sus, în care cheltuielile eligibile se vor înlocui cu valoarea cheltuielilor efective suportate de operatori pentru prestarea obligației de serviciu public efective, pe categoriile de costuri prevăzute în Anexa 6 la contracte;
- 1.12. Nivelul profitului rezonabil nu va depăși, pentru niciunul dintre operatori, rata swap comunicată pentru durata contractului, plus 100 puncte de bază¹²;
- 1.13. Operatorilor le este interzisă încheierea cu terți de contracte de subcontractare a serviciului de transport public local;
- 1.14. Entitatea Contractantă are obligația să verifice și să controleze periodic modul de realizare a serviciului public de transport călători, inclusiv vehiculele, echipamentele și instalațiile folosite de operatori;
- 1.15. Proiectele de contracte conțin, în cadrul Anexei nr. 13 aferente fiecărui Contract de delegare, planuri de eficientizare a activității operatorului. Acestea cuprind indicatori precum proporția cheltuielilor cu salariile din total cheltuielilor eligibile, reducerea cheltuielilor cu motorina pe km, creșterea numărului de abonamente lunare la tarif integral, și sunt însoțite de un mecanism de penalizare sau acordare de bonificații care să sprijine compania în vederea eficientizării. Anual, va fi efectuat un audit tehnico-economic care va certifica nivelul de realizare a țintelor și va verifica sumele aferente penalității și bonificației, rezultatele privind auditul aprobat de AGA al Entității Contractante referitor la acești indicatori urmând a fi comunicate de către Entitatea Contractantă, UAT-urilor membre, Operatorului și Consiliului Concurenței;
- 2. Consiliul Local al Municipiului București exercită un control direct și o influență dominantă asupra deciziilor strategice și semnificative ale STB SA¹³;
- 3. Consiliul Local Voluntari exercită un control direct și o influență dominantă asupra deciziilor strategice și semnificative ale Voluntari SA¹⁴;
- 4. Consiliul Local Chitila și Consiliul Local Mogoșoaia exercită un control direct și o influență dominantă asupra deciziilor strategice și semnificative ale Ecotrans SRL¹⁵;
- 5. La data de 10.01.2018, a fost publicat, în Jurnalul Oficial al Uniunii Europene, un anunț de informare prealabilă privind intenția de atribuire directă, de către Asociația de Dezvoltare Intercomunitară Transport Public București-Ilfov, a contractului de servicii publice pentru transportul public de călători, în regiunea București-Ilfov (cu tramvaie, troleibuze și autobuze în Municipiul București și în zona metropolitană reprezentată de județul Ilfov), către Regia Autonomă de Transport București/Compania Municipală de Transport

¹² Rata profitului rezonabil pentru STB, STV și Ecotrans este de 3,07%, pentru toți anii din contract.

¹³ Conform Actului Constitutiv al Societății de Transport Public București STB SA., aceasta este deținută de Municipiul București, prin Consiliul General al Municipiului București, în proporție de 99,99% și de Județul Ilfov, prin Consiliul Județean Ilfov, în proporție de 0,01%, hotărârile fiind luate cu majoritatea acționarilor.

¹⁴ Conform Actului Constitutiv al SC Serviciul Transport Voluntari SA, aceasta este deținută de Orașul Voluntari, prin Consiliul Local Voluntari, în proporție de 99,951% și de Comuna Petrăchionia, prin Consiliul Local Petrăchionia, în proporție de 0,049%, hotărârile fiind luate cu majoritatea de 2/3 din voturile asociațiilor prezente sau reprezentate.

¹⁵ Conform Actului Constitutiv al SC Ecotrans STCM SRL, aceasta este deținută de Orașul Chitila, prin Consiliul Local Chitila, în proporție de 51% și de Comuna Mogoșoaia, prin Consiliul Local Mogoșoaia, în proporție de 49%, hotărârile fiind luate cu majoritatea absolută de 2/3 din voturile asociațiilor prezente, cu excepția hotărârilor privind modificarea Actului Constitutiv al societății, care necesită votul asociațiilor reprezentând ¼ din capitalul social.



București¹⁶. Totodată, a fost publicată, la data de 06.11.2018, o erată a anunțului prin care a fost modificat operatorul către care se face atribuirea, respectiv STB SA¹⁷;

6. La data de 17.05.2018, a fost publicat, în Jurnalul Oficial al Uniunii Europene, un anunț de informare prealabilă privind intenția de atribuire directă, de către Asociația de Dezvoltare Intercomunitară Transport Public București-Ilfov, a contractului de servicii publice pentru transportul public de călători, cu autobuzul, în regiunea București-Ilfov, către SC Serviciul Transport Voluntari SA¹⁸. Totodată, la data de 29.05.2019, a fost publicată o erată a anunțului, prin care a fost modificată data de începere a contractului la data de 01.10.2019¹⁹;

7. La data de 12.06.2018, a fost publicat, în Jurnalul Oficial al Uniunii Europene, un anunț de informare prealabilă privind intenția de atribuire directă, de către Asociația de Dezvoltare Intercomunitară Transport Public București-Ilfov, a contractului de servicii publice de transport călători pe rute prevăzute în Programul de Transport București-Ilfov, cu autobuzul, către SC Ecotrans SRL²⁰. Totodată, la data de 29.05.2019, a fost publicată o erată a anunțului, prin care a fost modificată data de începere a contractului la data de 01.10.2019²¹;

8. Instituția Prefectului Județului Ilfov, Instituția Prefectului Municipiului București și Consiliul Județean Ilfov au fost informate, de către ADITPBI, cu privire la intenția de a implementa măsurile de ajutor de stat, în favoarea STB SA, Voluntari SA, Ecotrans SRL, în conformitate cu prevederile art. 7 alin. (4) din OUG nr. 77/2014 privind procedurile naționale în domeniul ajutorului de stat, precum și pentru modificarea și completarea Legii concurenței nr. 21/1996, cu modificările și completările ulterioare,

CONSILIUL CONCURENȚEI

În temeiul art. 7 alin. (6) și art. 20 alin. (1) din OUG nr. 77/2014 privind procedurile naționale în domeniul ajutorului de stat, precum și pentru modificarea și completarea Legii concurenței nr. 21/1996, cu modificările și completările ulterioare, și al art. 52 alin. (1) și (2) din Legea serviciilor comunitare de utilități publice nr. 51/2006, republicată, cu modificările și completările ulterioare,

Avizează favorabil, cu privire la respectarea prevederilor specifice din domeniul concurenței și al ajutorului de stat, măsura administrativă de atribuire directă a gestiunii serviciului de transport public local de persoane, pe raza administrativ-teritorială a Asociației de Dezvoltare Intercomunitară de Transport Public București Ilfov, pe o perioadă de 10 ani, către operatorii Societatea de Transport Public București STB SA, Serviciul Transport Voluntari SA și Ecotrans STCM SRL, cu următoarele condiții:

- ADITPBI va primi acordul Autorității Naționale de Reglementare pentru Serviciile Comunitare de Utilități Publice - ANRSC cu privire la atribuirea directă a serviciului de transport public local de persoane către operatorii regionali STB SA, Voluntari SA, Ecotrans SRL și Regio Serv SRL, în aceeași arie, respectiv regiunea București - Ilfov, în

¹⁶ 2018/S 006-010279

¹⁷ 2018/S 213-489264

¹⁸ 2018/S 093-212093

¹⁹ 2019/S 103-250581

²⁰ 2018/S 110-251690

²¹ 2019/S 103-250582



sensul respectării dispozițiilor Regulamentului (CE) nr. 1370/2007 și ale Legii nr. 51/2006 ;

- ADITPBI va obține acordul unităților administrativ-teritoriale membre ale asociației în vederea delegării serviciului de transport public local de persoane în regiunea București- Ilfov, în conformitate cu prevederile art. 3 alin. (1) din *Legii nr. 51/2006*;
- ADITPBI trebuie să se asigure că traseele vor fi corelate și optimizate, în avantajul călătorului, astfel încât suprapunerile de trasee să fie limitate la minim;
- După finalizarea raportului de audit tehnico-economic aferent anului 2021, ADITPBI va transmite Consiliului Concurenței un mecanism de eficientizare îmbunătățit²³, până la data de 30.06.2022, astfel încât să se asigure faptul că operatorii sunt în mod real stimulați să își eficientizeze activitatea, precum și contractele de servicii publice revizuite în consecință, în funcție de concluziile raportului de audit;
- La finalul primilor 5 ani calendaristici de valabilitate a contractelor privind serviciile publice de transport local de călători, ADITBI va realiza o evaluare a modului de funcționare a acestora, inclusiv o analiză a îndeplinirii indicatorilor de eficiență conținuți de Anexele 13 aferente. În cazul în care obiectivele de eficiență avute în vedere nu sunt atinse, ADITPBI va revizui metoda de calcul al compensației pentru perioada următoare, astfel încât acoperirea costurilor să se realizeze în limita ținutelor de eficiență și o va transmite Consiliului Concurenței spre avizare. În acest sens, se va avea în vedere introducerea, în fiecare Contract de delegare, a unei dispoziții exprese privind obligația realizării acestei evaluări.

Dat fiind faptul că autoritatea națională de concurență nu are competențe în a expertiza/certifica costurile implicate de prestarea serviciilor publice, inclusiv a serviciului de transport public local, este în responsabilitatea ADITPBI/unităților administrativ teritoriale membre să evalueze anual rezonabilitatea costurilor implicate de prestarea serviciului de transport local de călători desfășurat de operatorii regionali, astfel încât compensația acordată să fie în cuantum corespunzător și să reflecte eficiența și calitatea serviciilor prestate. În acest scop, raportul de audit tehnico-economic pe care îl efectuează ADITPBI anual trebuie să evalueze și rezonabilitatea costurilor pe care le implică prestarea serviciului de transport local de călători.



²³ Anexa 13 revizuită.

